

# VEEMPER

ЭЛЕКТРОДВИГАТЕЛИ

# VEMPER

Компания «ЭнергоИндустрия» за годы успешной деятельности зарекомендовала себя как устойчивое предприятие и надежный деловой партнер на рынке инженерно-технической и промышленной продукции. Мы поставляем оборудование для машиностроения, энергетики, ЖКХ, сферы строительства и сельского хозяйства.

Компания осуществляет как оптовые, так и розничные продажи электродвигателей, насосов, редукторов, вентиляторов, вентиляторного оборудования, частотных преобразователей на всей территории России, включая ее центральные регионы, Сибирь, Дальний Восток, также наша продукция востребована в странах ближнего зарубежья (СНГ, ШОС).

В 2015 году наша компания презентовала линейку товаров, выпущенных под собственной зарегистрированной торговой маркой **VEMPER**, в товарную номенклатуру которой вошли актуальные и надежные модели промышленного оборудования, изготавливаемые по заказу нашей компании на ведущих заводах России, Китая, Тайваня. Продукция отвечает всем требованиям современных российских ГОСТов и соответствует актуальным международным техническим стандартам и регламентам.

Продукция торговой марки **VEMPER** это:

- стабильно высокое качество исполнения;
- производство под техническим контролем специалистов нашей компании;
- постоянно расширяющийся ассортимент;
- улучшенные потребительские характеристики;
- доступная ценовая категория.

**VEMPER** — самые необходимые, востребованные и проверенные временем модели инженерно-технического и промышленного оборудования!

Асинхронные трехфазные электродвигатели серии АИР .....	4
Общие положения	
Технические характеристики	
Габаритные, установочные и присоединительные размеры	
Асинхронные трехфазные электродвигатели серии АИР..Е (Е2) со встроенным электромагнитным тормозом .....	13
Общие положения	
Технические характеристики	
Габаритные, установочные и присоединительные размеры	
Асинхронные трехфазные электродвигатели для привода центробежных насосов моноблочного исполнения серии АИР..Ж .....	20
Общие положения	
Технические характеристики	
Габаритные, установочные и присоединительные размеры	
Асинхронные однофазные электродвигатели серии АИРЕ (с пусковым и рабочим конденсаторами) .....	23
Общие положения	
Технические характеристики	
Габаритные, установочные и присоединительные размеры	
Асинхронные трехфазные электродвигатели серии АИС по стандарту DIN (CENELEC) .....	26
Общие положения	
Технические характеристики	
Габаритные, установочные и присоединительные размеры	
Асинхронные однофазные электродвигатели серии АИСЕ по стандарту DIN (CENELEC) с пусковым и рабочим конденсаторами .....	32
Общие положения	
Технические характеристики	
Габаритные, установочные и присоединительные размеры	

## Асинхронные трехфазные электродвигатели серии АИР

Двигатели общепромышленного назначения серии АИР (взаимозаменяемые с сериями А, 5А, 5АМ, 4А, 4АМ, АД, 5АИ) изготавливаются в основном (базовом) исполнении и в модифицированных исполнениях.

### Основное (базовое) исполнение

Двигатель монтажного исполнения IM1001(1081), степень защиты IP54-55 в закрытом обдуваемом исполнении, класс изоляции F, климатическое исполнение У2, для режима работы S1, с типовыми техническими характеристиками, соответствующими требованиям стандартов.

### Модифицированное исполнение

Изготовлен на основе узлов основных (базовых) двигателей с необходимыми конструктивными отличиями по способу монтажа, степени защиты, климатическому исполнению и другими отличиями.

### Двигатели специального назначения

Предназначены для узкоспециализированного применения — лифтов, транспорта, талей и др.

### Серийно изготавливаемый двигатель

Изготавливается по действующим на предприятии техническим условиям и конструкторской документации, предназначенной для серийного изготовления.

### Структура условного обозначения

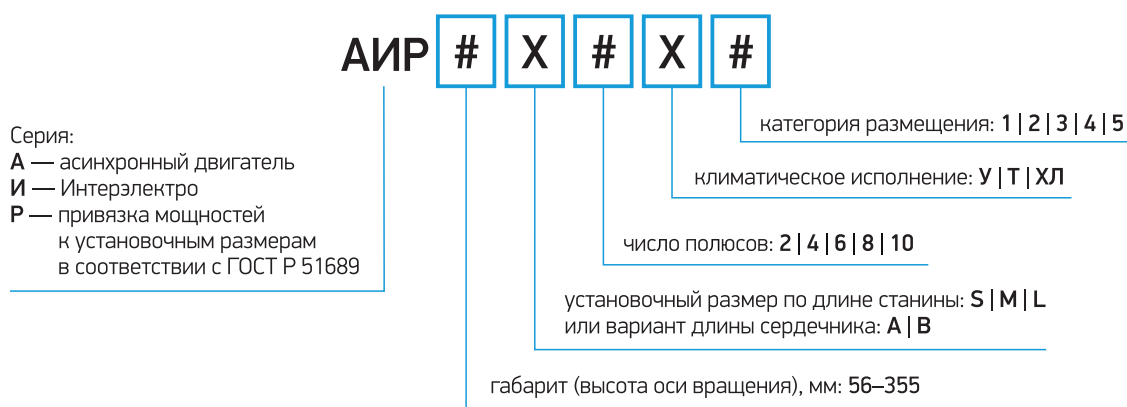

### Дополнительные характеристики

1. Монтажное исполнение — IM ...
2. Напряжение питающей сети: 220/380 В (габариты 56–112 мм), 380/660 В (габариты 132–355 мм)
3. Степень защиты IP 54-55

### Климатическое исполнение

- У — умеренный климат
- Т — тропический климат
- УХЛ — умеренно холодный климат
- ХЛ — холодный климат
- ОМ — на судах морского и речного флота

### Категория размещения

- 5 — в помещении с повышенной влажностью
- 4 — в помещении с искусственно регулируемыми климатическими условиями
- 3 — в помещении
- 2 — на улице под навесом
- 1 — на открытом воздухе

## Обозначение степени защиты

IP (Ingress Protection Rating) — система классификации степеней защиты оболочки электрооборудования от проникновения твёрдых предметов и воды в соответствии с международным стандартом IEC 60529 (DIN 40050, ГОСТ 14254-96).

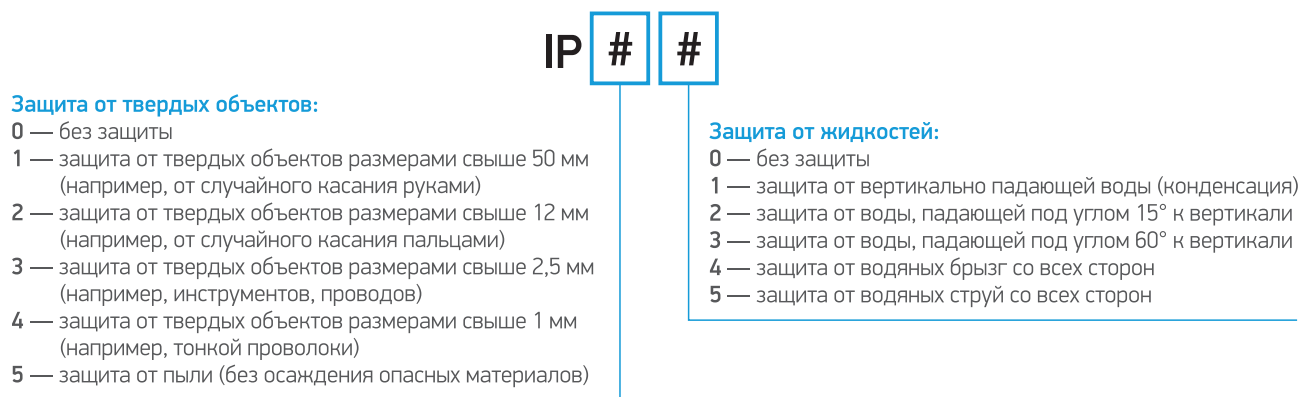

В обозначении двигателя может применяться использование нескольких отличительных признаков модификации и назначения. Привязка мощностей двигателей с установочными размерами выполнена в соответствии с ГОСТ Р 51689-2000. Все двигатели основного и модифицированных исполнений соответствуют действующим стандартам РФ и МЭК.

## Исполнение двигателя по способу монтажа

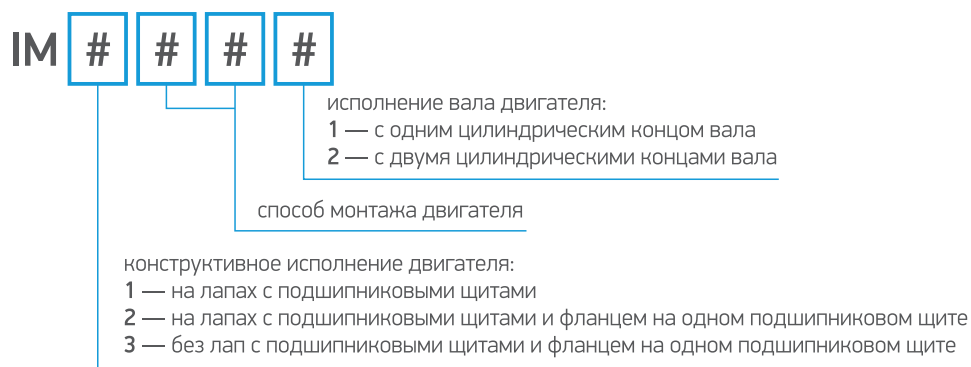

## Структурная схема электродвигателя Чугунный корпус

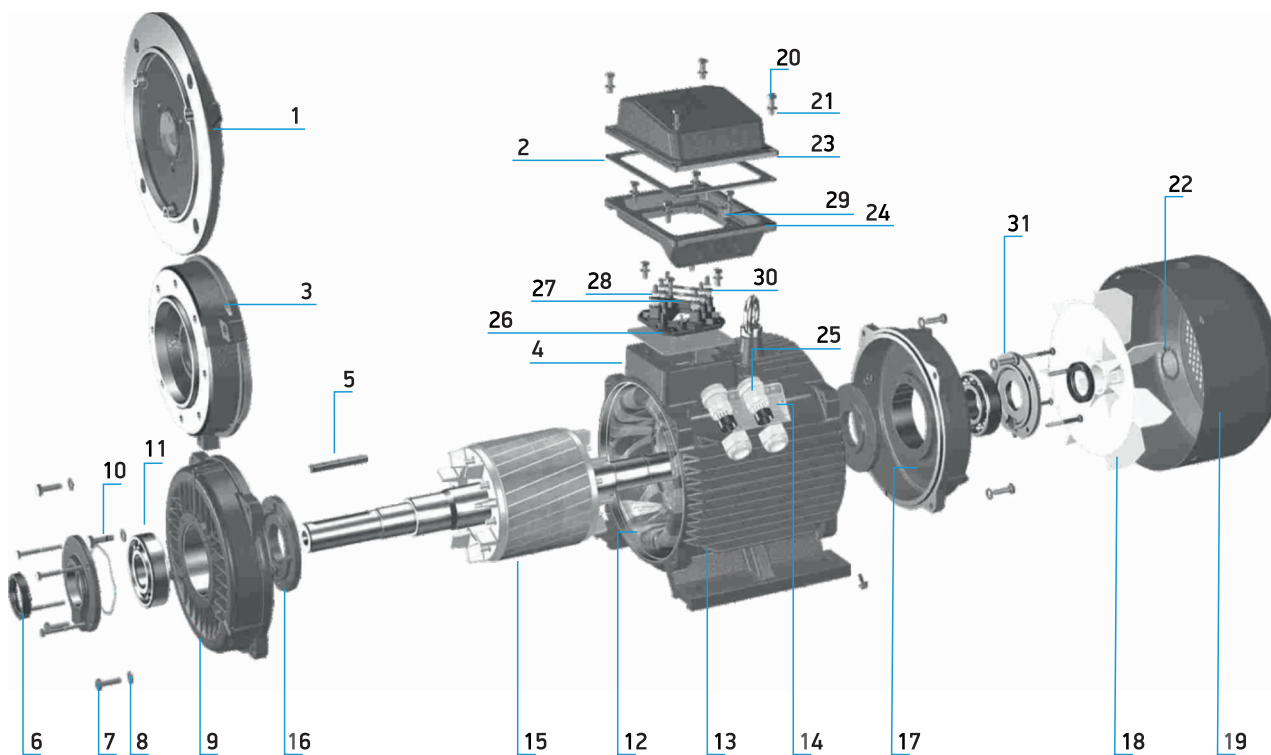

### Условные обозначения

- |   |  |
|---|--|
| 1 — фланец В5                                       | 20 — болт (винт) крепления крышки клеммной коробки |
| 2 — прокладка                                       | 21 — шайба   |
| 3 — фланец В14                                      | 22 — стопорное кольцо вентилятора                  |
| 4 — корпус электродвигателя                         | 23 — крышка клеммной коробки                       |
| 5 — шпонка  | 24 — корпус клеммной коробки                       |
| 6 — сальниковое уплотнение вала                     | 25 — сальниковое уплотнение кабельного ввода       |
| 7 — болт крепления подшипниковых щитов              | 26 — клеммная колодка                              |
| 8 — пружинная шайба                                 | 27 — латунные шпильки                              |
| 9 — передний подшипниковый щит                      | 28 — латунная перемычка                            |
| 10 — пружинная шайба                                | 29 — место крепления заземляющего проводника       |
| 11 — подшипник                                      | 30 — латунная шайба                                |
| 12 — статор   | 31 — наружная крышка подшипника (со 160 габарита)  |
| 13 — лапы крепления                                 |  |
| 14 — паспортная табличка                            |  |
| 15 — ротор  |  |
| 16 — внутренняя крышка подшипника (со 160 габарита) |  |
| 17 — задний подшипниковый щит                       |  |
| 18 — вентилятор                                     |  |
| 19 — кожух вентилятора                              |  |

## Структурная схема электродвигателя Алюминиевый корпус

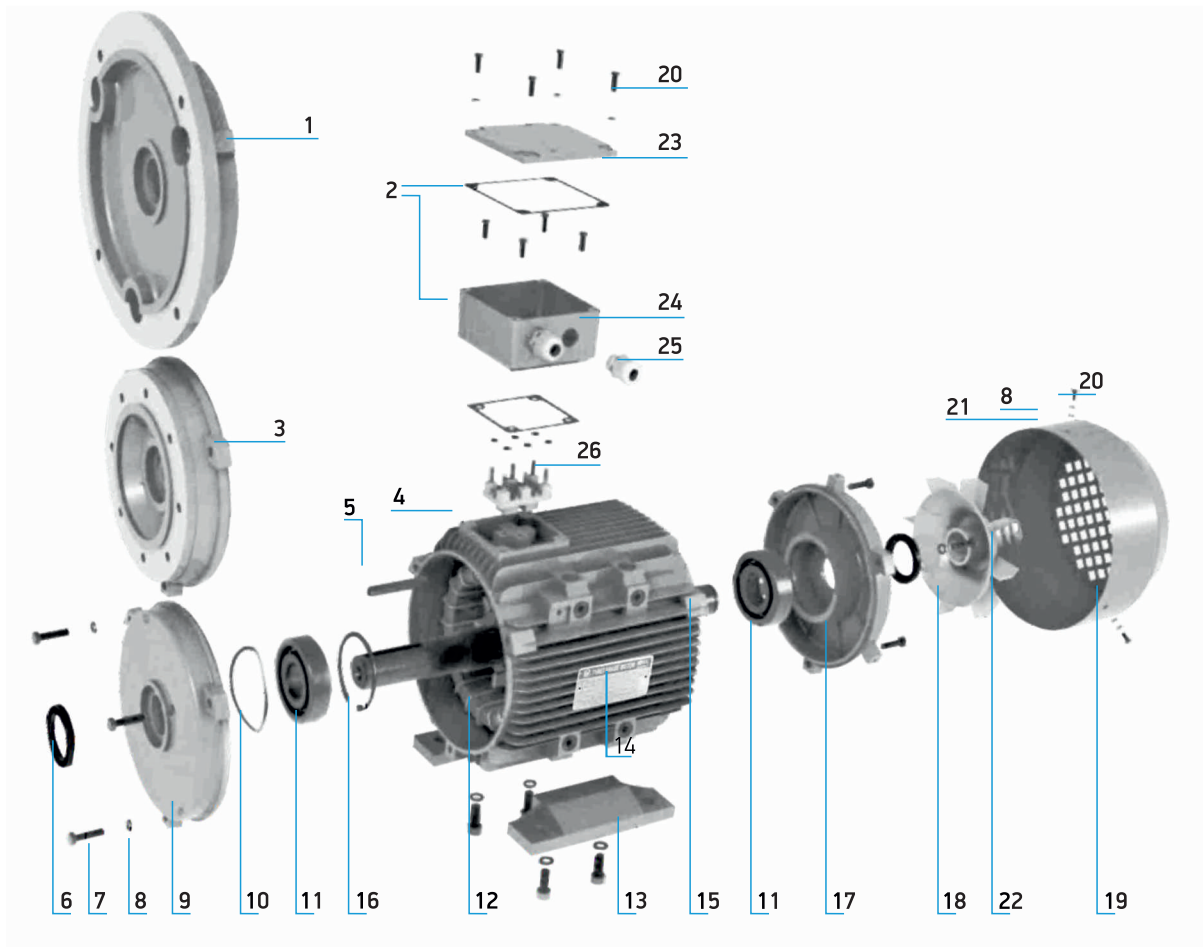

### Условные обозначения

- |  |  |
|--|--|
| 1 — фланец В5                          | 20 — болт (винт)                             |
| 2 — прокладка                          | 21 — шайба                                   |
| 3 — фланец В14                         | 22 — стопорное кольцо вентилятора            |
| 4 — корпус электродвигателя            | 23 — крышка клеммной коробки                 |
| 5 — шпонка                             | 24 — корпус клеммной коробки                 |
| 6 — сальниковое уплотнение вала        | 25 — сальниковое уплотнение кабельного ввода |
| 7 — болт крепления подшипниковых щитов | 26 — клеммная колодка                        |
| 8 — пружинная шайба                    |  |
| 9 — передний подшипниковый щит         |  |
| 10 — пружинная шайба                   |  |
| 11 — подшипник                         |  |
| 12 — статор                            |  |
| 13 — лапы крепления                    |  |
| 14 — паспортная табличка               |  |
| 15 — ротор                             |  |
| 16 — стопорное кольцо                  |  |
| 17 — задний подшипниковый щит          |  |
| 18 — вентилятор                        |  |
| 19 — кожух вентилятора                 |  |

технические характеристики

Тип ЭД	P <sub>н</sub> , кВт	n, об./мин.	КПД, %	cos φ	I <sub>н</sub> , А (U=380 В)	I <sub>п</sub> /I <sub>н</sub>	M <sub>п</sub> /M <sub>н</sub>	M <sub>п</sub> /M <sub>н</sub>	Масса, кг
<b>2р=2, n=3000 об./мин.</b>									
AIP56A2	0,18	2700	65,7	0,77	0,55	5,3	2,2	2,2	5,7
AIP56B2	0,25	2720	68	0,78	0,73	5,3	2,2	2,2	6,2
AIP63A2	0,37	2730	69,7	0,81	1	5,7	2,2	2,2	9
AIP63B2	0,55	2770	72,7	0,82	1,4	5,7	2,3	2,2	9,5
AIP71A2	0,75	2840	75	0,83	1,77	6,1	2,3	2,2	8,7
AIP71B2	1,1	2840	76,2	0,84	2,6	6,9	2,3	2,2	10,5
AIP80MA2	1,5	2850	78,5	0,84	3,46	7	2,3	2,2	13
AIP80MB2	2,2	2855	81	0,85	4,85	7	2,3	2,2	15
AIP90L2	3	2860	82,6	0,87	6,34	7,5	2,3	2,2	17
AIP100S2	4	2880	84,2	0,88	8,2	7,5	2,3	2,2	20,5
AIP100L2	5,5	2900	85,7	0,88	11,1	7,5	2,3	2,2	28
AIP112M2	7,5	2895	87	0,88	14,9	7,5	2,3	2,2	49
AIP132M2	11	2900	88,4	0,89	21,2	7,5	2,3	2,2	54
AIP160S2	15	2930	89,4	0,89	28,6	7,5	2,3	2,2	116
AIP160M2	18,5	2930	90	0,9	34,7	7,5	2,3	2	130
AIP180S2	22	2940	90,5	0,9	41	7,5	2,3	2	150
AIP180M2	30	2950	91,4	0,9	55,4	7,5	2,3	2	170
AIP200M2	37	2950	92	0,88	67,9	7,5	2,3	2	230
AIP200L2	45	2960	92,5	0,9	82,1	7,5	2,3	2	255
AIP225M2	55	2970	93	0,9	100	7,5	2,3	2	320
AIP250S2	75	2975	93,6	0,9	135	7	2,3	2	450
AIP250M2	90	2975	93,9	0,91	160	7,1	2,3	2	530
AIP280S2	110	2975	94	0,91	195	7,1	2,2	1,8	650
AIP280M2	132	2975	94,5	0,91	233	7,1	2,2	1,8	700
AIP315S2	160	2975	94,6	0,92	279	7,1	2,2	1,8	1170
AIP315M2	200	2975	94,8	0,92	348	7,1	2,2	1,8	1460
AIP355S2	250	2980	95,2	0,92	433	7,1	2,2	1,6	1900
AIP355M2	315	2980	95,4	0,92	545	7,1	2,2	1,6	2300

**2р=4, n=1500 об./мин.**

AIP56A4	0,12	1325	56,5	0,66	0,5	4,6	2,2	2,1	5,7
AIP56B4	0,18	1325	61,2	0,68	0,7	4,9	2,2	2,1	6
AIP63A4	0,25	1325	64,5	0,73	0,82	5,1	2,2	2,1	9
AIP63B4	0,37	1325	66,3	0,76	1,12	5,1	2,2	2,1	9,5
AIP71A4	0,55	1390	71	0,75	1,57	5,2	2,3	2,4	8,4
AIP71B4	0,75	1390	73	0,76	2,05	6	2,3	2,3	10
AIP80MA4	1,1	1390	76,2	0,77	2,85	6	2,3	2,3	14
AIP80MB4	1,5	1400	78,5	0,78	3,72	6	2,3	2,3	16
AIP90L4	2,2	1410	80	0,81	5,1	7	2,3	2,3	17
AIP100S4	3	1410	82,6	0,82	6,8	7	2,3	2,3	21
AIP100L4	4	1435	84,2	0,82	8,8	7	2,3	2,3	37
AIP112M4	5,5	1440	85,7	0,83	11,7	7	2,3	2,3	45
AIP132S4	7,5	1450	87	0,84	15,6	7	2,3	2,2	52
AIP132M4	11	1460	88,4	0,84	22,5	7	2,3	2,2	60
AIP160S4	15	1460	89,4	0,85	30	7,5	2,3	2,2	125
AIP160M4	18,5	1470	90	0,86	36,3	7,5	2,3	2,2	142
AIP180S4	22	1470	90,5	0,86	43,2	7,5	2,3	2,2	160
AIP180M4	30	1470	91,4	0,86	57,6	7,2	2,3	2,2	190
AIP200M4	37	1475	92	0,87	70,2	7,2	2,3	2,2	230
AIP200L4	45	1475	92,5	0,87	84,9	7,2	2,3	2,2	260
AIP225M4	55	1480	93	0,87	103	7,2	2,3	2,2	325
AIP250S4	75	1480	93,6	0,88	138,3	6,8	2,3	2,2	450
AIP250M4	90	1480	93,9	0,88	165,5	6,8	2,3	2,2	495
AIP280S4	110	1480	94,5	0,88	201	6,9	2,2	2,1	650
AIP280M4	132	1480	93,8	0,88	240	6,9	2,2	2,1	700
AIP315S4	160	1480	94,9	0,89	288	6,9	2,2	2,1	1000
AIP315M4	200	1480	94,9	0,89	360	6,9	2,2	2,1	1200
AIP355S4	250	1490	95,4	0,9	443	6,9	2,2	2,1	1700
AIP355M4	315	1490	95,2	0,9	559	6,9	2,2	2,1	1900



технические характеристики

Тип ЭД	P <sub>н</sub> , кВт	n, об./мин.	КПД, %	cos φ	I <sub>н</sub> , А (U=380 В)	I <sub>п</sub> /I <sub>н</sub>	M <sub>п</sub> /M <sub>н</sub>	M <sub>п</sub> /M <sub>н</sub>	Масса, кг
<b>2p=6, n=1000 об./мин.</b>									
AIP63A6	0,18	860	55,5	0,64	0,8	4,1	2	1,9	9,5
AIP63B6	0,25	860	58,3	0,65	1,1	4	2	1,9	10
AIP71A6	0,37	880	62	0,7	1,3	4,7	2	1,9	8,4
AIP71B6	0,55	880	65	0,72	1,8	4,7	2,1	1,9	10
AIP80MA6	0,75	905	69	0,72	2,3	5,3	2,1	2	14
AIP80MB6	1,1	905	72	0,73	3,2	5,5	2,1	2	16
AIP90L6	1,5	920	76	0,75	4	5,5	2,1	2	18
AIP100L6	2,2	935	79	0,76	5,6	6,5	2,1	2	33,5
AIP112MA6	3	960	81	0,76	7,4	6,5	2,1	2,1	41
AIP112MB6	4	960	82	0,76	9,75	6,5	2,1	2,1	50
AIP132S6	5,5	960	84	0,77	12,9	6,5	2,1	2,1	56
AIP132M6	7,5	960	86	0,77	17,2	6,5	2,1	2	61
AIP160S6	11	970	87,5	0,78	24,5	6,5	2,1	2	125
AIP160M6	15	970	89	0,81	31,6	7	2,1	2	155
AIP180M6	18,5	980	90	0,81	38,6	7	2,1	2,1	160
AIP200M6	22	980	90	0,83	44,7	7	2,1	2	195
AIP200L6	30	980	91,5	0,84	59,3	7	2,1	2	225
AIP225M6	37	980	92	0,86	71	7	2,1	2,1	360
AIP250S6	45	980	92,5	0,86	86	7	2	2,1	465
AIP250M6	55	980	92,8	0,86	104	7	2	2,1	520
AIP280S6	75	985	93,5	0,86	142	6,7	2	2	690
AIP280M6	90	985	93,8	0,86	169	6,7	2	2	800
AIP315S6	110	985	94	0,86	207	6,7	2	2	880
AIP315M6	132	985	94,2	0,87	242	6,7	2	2	1050
AIP355S6	160	990	94,5	0,88	292	6,7	2	1,9	1550
AIP355MA6	200	990	94,5	0,88	365	6,7	2	1,9	1600
AIP355MB6	250	990	94,5	0,88	457	6,7	2	1,9	1700

**2p=8, n=750 об./мин**

AIP71B8	0,25	645	54	0,61	1,1	3,3	1,9	1,8	9
AIP80MA8	0,37	675	62	0,61	1,49	4	1,9	1,8	15
AIP80MB8	0,55	680	63	0,61	2,17	4	2	1,8	18
AIP90LA8	0,75	680	70	0,67	2,43	4	2	1,8	23
AIP90LB8	1,1	680	72	0,69	3,36	5	2	1,8	28
AIP100L8	1,5	690	74	0,7	4,4	5	2	1,8	33,5
AIP112MA8	2,2	710	79	0,71	6	6	2	1,8	46
AIP112MB8	3	710	80	0,73	7,8	6	2	1,8	53
AIP132S8	4	720	81	0,73	10,3	6	2	1,9	70
AIP132M8	5,5	720	83	0,74	13,6	6	2	1,9	86
AIP160S8	7,5	720	85,5	0,75	17,8	6	2	1,9	125
AIP160M8	11	730	87,5	0,75	25,5	6,5	2	2	150
AIP180M8	15	730	88	0,76	34,1	6,6	2	2	172
AIP200M8	18,5	730	90	0,76	41,1	6,6	2	1,9	210
AIP200L8	22	730	90,5	0,78	48,9	6,6	2	1,9	225
AIP225M8	30	735	91	0,79	63	6,5	2	1,9	360
AIP250S8	37	740	91,5	0,79	78	6,6	2	1,9	465
AIP250M8	45	740	92	0,79	94	6,6	2	1,9	520
AIP280S8	55	740	92,8	0,81	111	6,6	2	1,8	690
AIP280M8	75	740	93,5	0,81	150	6,2	2	1,8	800
AIP315S8	90	740	93,8	0,82	178	6,4	2	1,8	880
AIP315M8	110	740	94	0,82	217	6,4	2	1,8	1050
AIP355S8	132	740	93,7	0,82	261	6,4	2	1,8	2000
AIP355M8	160	740	94,2	0,82	315	6,4	2	1,8	2150
AIP355MB8	200	740	94,5	0,83	387	6,4	2	1,8	2250

**2p=10, n=600 об./мин.**

AIP315S10	55	590	92	0,75	121	6,2	2	1,5	1150
AIP315M10	75	590	92,5	0,76	162	6,2	2	1,5	1220
AIP355S10	90	590	93	0,77	188	6,2	2	1,3	1530
AIP355MA10	110	590	93,2	0,78	230	6	2	1,3	1640
AIP355MB10	132	590	93,5	0,78	275	6	2	1,3	1690
AIP355M10	160	590	93,5	0,78	334	6	2	1,3	1690

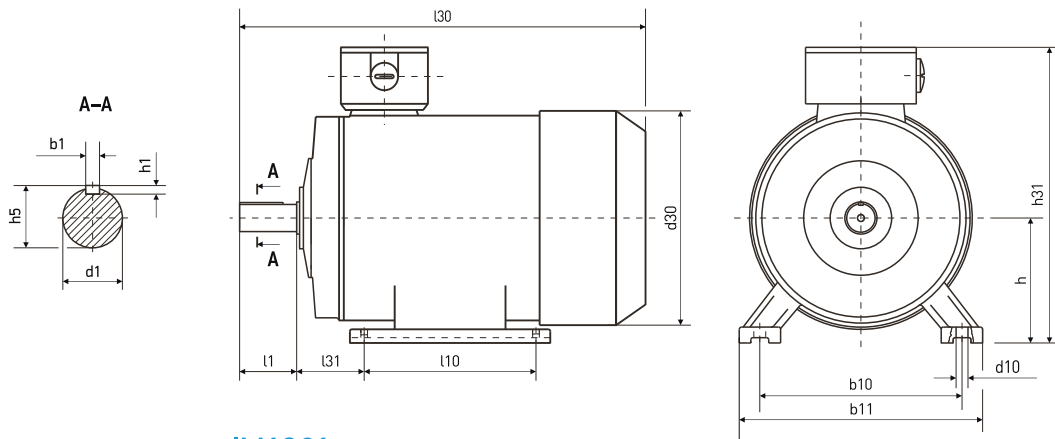

## Монтажное исполнение IM1081

Тип ЭД	Полюсов	Габаритные размеры, мм			Установочные и присоединительные размеры, мм										
		l30	h31	d30	b10	b11	l10	l31	d1	l1	b1	h5	h1	h	d10
АИР56А	2,4	216	165	120	90	113	71	36	11	23	4	12,5	4	56	5,8
АИР56В	2,4	216	165	120	90	113	71	36	11	23	4	12,5	4	56	5,8
АИР63А	2,4,6	250	180	140	100	124	80	40	14	30	5	16	5	63	5,8
АИР63В	2,4,6	250	180	140	100	124	80	40	14	30	5	16	5	63	5,8
АИР71А	2,4,6	270	195	145	112	150	90	45	19	40	6	21,5	6	71	7
АИР71В	2,4,6,8	270	195	145	112	150	90	45	19	40	6	21,5	6	71	7
АИР80МА	2,4,6,8	310	214	175	125	165	100	50	22	50	6	24,5	6	80	10
АИР80МВ	2,4,6,8	310	214	175	125	165	100	50	22	50	6	24,5	6	80	10
АИР90L	2,4,6,8	360	250	195	140	180	125	56	24	50	8	27	7	90	10
АИР90LB	8	360	250	195	140	180	125	56	24	50	8	27	7	90	10
АИР100S	2,4	385	270	215	160	205	112	63	28	60	8	31	7	100	12
АИР100L	2,4,6,8	385	270	215	160	205	140	63	28	60	8	31	7	100	12
АИР112МА	2,4,6,8	435	300	240	190	230	140	70	32	80	10	35	8	112	12
АИР112МВ	6,8	435	300	240	190	230	140	70	32	80	10	35	8	112	12
АИР132S	4,6,8	470	345	275	216	270	140	89	38	80	10	41	8	132	12
АИР132М	2,4,6,8	510	345	275	216	270	178	89	38	80	10	41	8	132	12
АИР160S	2	615	420	330	254	320	178	108	42	110	12	45	8	160	15
	4,6,8	615	420	330	254	320	178	108	48	110	14	51,5	9	160	15
АИР160М	2	660	420	330	254	320	210	108	42	110	12	45	8	160	15
	4,6,8	660	420	330	254	320	210	108	48	110	14	51,5	9	160	15
АИР180S	2	700	455	380	279	355	203	121	48	110	14	51,5	9	180	15
	4	700	455	380	279	355	203	121	55	110	16	59	10	180	15
АИР180М	2	740	455	380	279	355	241	121	48	110	14	51,5	9	180	15
	4,6,8	740	455	380	279	355	241	121	55	110	16	59	10	180	15
АИР200М	2	770	505	420	318	395	267	133	55	110	16	59	10	200	19
	4,6,8	800	505	420	318	395	267	133	60	140	18	64	11	200	19
АИР200L	2	770	505	420	318	395	305	133	55	110	16	59	10	200	19
	4,6,8	800	505	420	318	395	305	133	60	140	18	64	11	200	19
АИР225М	2	820	560	435	356	435	311	149	55	140	16	59	10	225	19
	4,6,8	820	560	435	356	435	311	149	65	140	18	69	11	225	19
АИР250S	2	845	615	490	406	490	311	168	65	140	18	69	11	250	24
	4,6,8	845	615	490	406	490	311	168	75	140	20	79,5	12	250	24
АИР250М	2	920	615	490	406	490	349	168	65	140	18	69	11	250	24
	4,6,8	920	615	490	406	490	349	168	75	140	20	79,5	12	250	24
АИР280S	2	995	680	580	457	550	368	190	70	140	20	74,5	12	280	24
	4,6,8	1025	680	580	457	550	368	190	80	170	22	85	14	280	24
АИР280М	2	1045	680	580	457	550	419	190	70	140	20	74,5	12	280	24
	4,6,8	1075	680	580	457	550	419	190	80	170	22	85	14	280	24
АИР315S	2	1185	845	645	508	635	406	216	75	140	20	79,5	12	315	28
	4,6,8,10	1220	845	645	508	635	406	216	90	170	25	95	14	315	28
АИР315М	2	1290	845	645	508	635	457	216	75	140	20	79,5	12	315	28
	4,6,8,10	1325	845	645	508	635	457	216	90	170	25	95	14	315	28
АИР355S	2	1560	1010	710	610	730	500	254	100	210	28	90	14	355	28
	4,6,8,10	1560	1010	710	610	730	500	254	100	210	28	106	16	355	28
АИР355М	2	1560	1010	710	610	730	560	254	100	210	28	90	14	355	28
	4,6,8,10	1560	1010	710	610	730	560	254	100	210	28	106	16	355	28

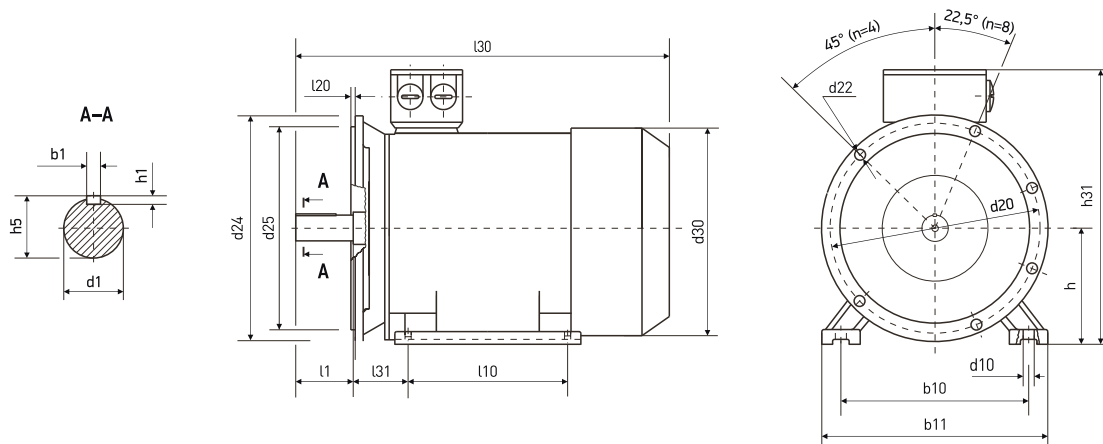

Монтажное исполнение IM2081

Тип ЭД	Полюсов	Габаритные размеры, мм				Установочные и присоединительные размеры, мм															
		l30	h31	d30	d24	b10	b11	l10	l31	d1	l1	b1	h5	h1	h	d10	d20	d25	l20	d22	n
АИР56А	2,4	216	165	120	140	90	113	71	36	11	23	4	12,5	4	56	5,8	115	95	3	10	4
АИР56В	2,4	216	165	120	140	90	113	71	36	11	23	4	12,5	4	56	5,8	115	95	3	10	4
АИР63А	2,4, 6	250	180	140	160	100	124	80	40	14	30	5	16	5	63	5,8	130	110	3,5	10	4
АИР63В	2,4, 6	250	180	140	160	100	124	80	40	14	30	5	16	5	63	5,8	130	110	3,5	10	4
АИР71А	2,4, 6	270	195	145	200	112	150	90	45	19	40	6	21,5	6	71	7	165	130	3,5	12	4
АИР71В	2,4, 6, 8	270	195	145	200	112	150	90	45	19	40	6	21,5	6	71	7	165	130	3,5	12	4
АИР80МА	2,4, 6, 8	310	214	176	200	125	165	100	50	22	50	6	24,5	6	80	10	165	130	3,5	12	4
АИР80МВ	2,4, 6, 8	310	214	176	200	125	165	100	50	22	50	6	24,5	6	80	10	165	130	3,5	12	4
АИР90L	2,4, 6, 8	360	250	195	250	140	180	125	56	24	50	8	27	7	90	10	215	180	4	15	4
АИР90LB	8	360	250	195	250	140	180	125	56	24	50	8	27	7	90	10	215	180	4	15	4
АИР100S	2,4	385	270	215	250	160	205	112	63	28	60	8	31	7	100	12	215	180	4	15	4
АИР100L	2,4, 6, 8	385	270	215	250	160	205	140	63	28	60	8	31	7	100	12	215	180	4	15	4
АИР112МА	2,4, 6, 8	435	300	240	300	190	230	140	70	32	80	10	35	8	112	12	265	230	4	15	4
АИР112МВ	6, 8	435	300	240	300	190	230	140	70	32	80	10	35	8	112	12	265	230	4	15	4
АИР132S	4, 6, 8	470	345	275	350	216	270	140	89	38	80	10	41	8	132	12	300	250	5	19	4
АИР132М	2,4, 6, 8	510	345	275	350	216	270	178	89	38	80	10	41	8	132	12	300	250	5	19	4
АИР160S	2	615	420	330	350	254	320	178	108	42	110	12	45	8	160	15	300	250	5	19	4
АИР160M	4, 6, 8	615	420	330	350	254	320	178	108	48	110	14	51,5	9	160	15	300	250	5	19	4
АИР180S	2	700	455	380	400	279	355	203	121	48	110	14	51,5	9	180	15	350	300	5	19	4
АИР180M	4, 6, 8	700	455	380	400	279	355	203	121	55	110	16	59	10	180	15	350	300	5	19	4
АИР200M	2	770	505	420	450	318	395	267	133	55	110	16	59	10	200	19	400	350	5	19	8
АИР200L	4, 6, 8	800	505	420	450	318	395	267	133	60	140	18	64	11	200	19	400	350	5	19	8
АИР225M	2	820	560	435	550	356	435	311	149	55	140	16	59	10	225	19	500	450	5	19	8
АИР225M	4, 6, 8	820	560	435	550	356	435	311	149	65	140	18	69	11	225	19	500	450	5	19	8
АИР250S	2	845	615	490	550	406	490	311	168	65	140	18	69	11	250	24	500	450	5	19	8
АИР250M	4, 6, 8	845	615	490	550	406	490	311	168	75	140	20	79,5	12	250	24	500	450	5	19	8
АИР250M	2	920	615	490	550	406	490	349	168	65	140	18	69	11	250	24	500	450	5	19	8
АИР250M	4, 6, 8	920	615	490	550	406	490	349	168	75	140	20	79,5	12	250	24	500	450	5	19	8
АИР280S	2	995	680	580	660	457	550	368	190	70	140	20	74,5	12	280	24	600	550	6	24	8
АИР280M	4, 6, 8	1025	680	580	660	457	550	368	190	80	170	22	85	14	280	24	600	550	6	24	8
АИР280M	2	1045	680	580	660	457	550	419	190	70	140	20	74,5	12	280	24	600	550	6	24	8
АИР280M	4, 6, 8	1075	680	580	660	457	550	419	190	80	170	22	85	14	280	24	600	550	6	24	8
АИР315S	2	1185	845	645	660	508	635	406	216	75	140	20	79,5	12	315	28	600	550	6	24	8
АИР315M	4, 6, 8, 10	1220	845	645	660	508	635	406	216	90	170	25	95	14	315	28	600	550	6	24	8
АИР315M	2	1290	845	645	660	508	635	457	216	75	140	20	79,5	12	315	28	600	550	6	24	8
АИР315M	4, 6, 8, 10	1325	845	645	660	508	635	457	216	90	170	25	95	14	315	28	600	550	6	24	8
АИР355S	2	1560	1010	710	800	610	730	500	254	100	210	28	90	14	355	28	740	680	6	24	8
АИР355M	4, 6, 8, 10	1560	1010	710	800	610	730	500	254	100	210	28	106	16	355	28	740	680	6	24	8
АИР355M	2	1560	1010	710	800	610	730	560	254	100	210	28	90	14	355	28	740	680	6	24	8
АИР355M	4, 6, 8, 10	1560	1010	710	800	610	730	560	254	100	210	28	106	16	355	28	740	680	6	24	8

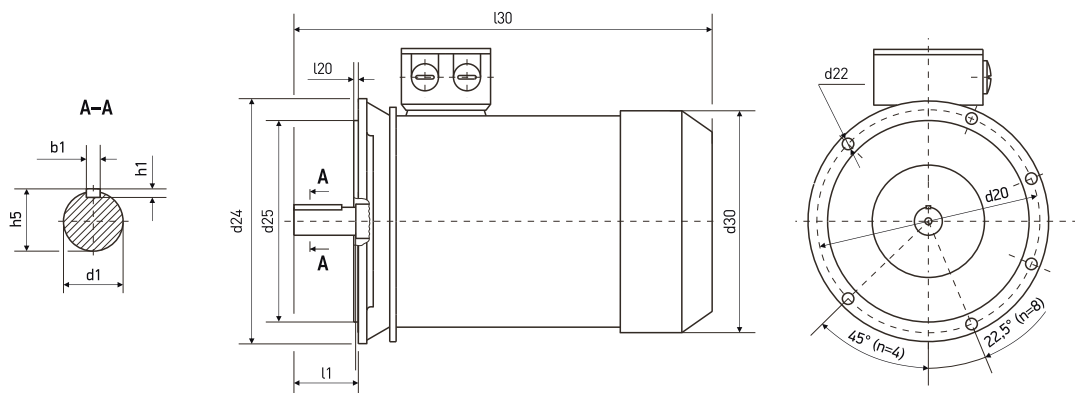

## Монтажное исполнение IM3081

Тип ЭД	Полюсов	Габаритные размеры, мм			Установочные и присоединительные размеры, мм									
		l30	d30	d24	d1	l1	b1	h5	h1	d20	d25	l20	d22	n
АИР56А	2,4	216	120	140	11	23	4	12,5	4	115	95	3	10	4
АИР56В	2,4	216	120	140	11	23	4	12,5	4	115	95	3	10	4
АИР63А	2,4,6	250	140	160	14	30	5	16	5	130	110	3,5	10	4
АИР63В	2,4,6	250	140	160	14	30	5	16	5	130	110	3,5	10	4
АИР71А	2,4,6	270	145	200	19	40	6	21,5	6	165	130	3,5	12	4
АИР71В	2,4,6,8	270	145	200	19	40	6	21,5	6	165	130	3,5	12	4
АИР80МА	2,4,6,8	310	176	200	22	50	6	24,5	6	165	130	3,5	12	4
АИР80МВ	2,4,6,8	310	176	200	22	50	6	24,5	6	165	130	3,5	12	4
АИР90L	2,4,6,8	360	195	250	24	50	8	27	7	215	180	4	15	4
АИР90LB	8	360	195	250	24	50	8	27	7	215	180	4	15	4
АИР100S	2,4	385	215	250	28	60	8	31	7	215	180	4	15	4
АИР100L	2,4,6,8	385	215	250	28	60	8	31	7	215	180	4	15	4
АИР112МА	2,4,6,8	435	240	300	32	80	10	35	8	265	230	4	15	4
АИР112МВ	6,8	435	240	300	32	80	10	35	8	265	230	4	15	4
АИР132S	4,6,8	470	275	350	38	80	10	41	8	300	250	5	19	4
АИР132М	2,4,6,8	510	275	350	38	80	10	41	8	300	250	5	19	4
АИР160S	2	615	330	350	42	110	12	45	8	300	250	5	19	4
	4,6,8	615	330	350	48	110	14	51,5	9	300	250	5	19	4
АИР160М	2	660	330	350	42	110	12	45	8	300	250	5	19	4
	4,6,8	660	330	350	48	110	14	51,5	9	300	250	5	19	4
АИР180S	2	700	380	400	48	110	14	51,5	9	350	300	5	19	4
	4	700	380	400	55	110	16	59	10	350	300	5	19	4
АИР180М	2	740	380	400	48	110	14	51,5	9	350	300	5	19	4
	4,6,8	740	380	400	55	110	16	59	10	350	300	5	19	4
АИР200М	2	770	420	450	55	110	16	59	10	400	350	5	19	8
	4,6,8	800	420	450	60	140	18	64	11	400	350	5	19	8
АИР200L	2	770	420	450	55	140	16	59	10	400	350	5	19	8
	4,6,8	800	420	450	60	140	18	64	11	400	350	5	19	8
АИР225М	2	820	435	550	55	110	16	59	10	500	450	5	19	8
	4,6,8	820	435	550	65	140	18	69	11	500	450	5	19	8
АИР250S	2	845	490	550	65	140	18	69	11	500	450	5	19	8
	4,6,8	845	490	550	75	140	20	79,5	12	500	450	5	19	8
АИР250М	2	920	490	550	65	140	18	69	11	500	450	5	19	8
	4,6,8	920	490	550	75	140	20	79,5	12	500	450	5	19	8
АИР280S	2	995	580	660	70	140	20	74,5	12	600	550	6	24	8
	4,6,8	1025	580	660	80	170	22	85	14	600	550	6	24	8
АИР280М	2	1045	580	660	70	140	20	74,5	12	600	550	6	24	8
	4,6,8	1075	580	660	80	170	22	85	14	600	550	6	24	8
АИР315S	2	1185	645	660	75	140	20	79,5	12	600	550	6	24	8
	4,6,8,10	1220	645	660	90	170	25	95	14	600	550	6	24	8
АИР315М	2	1290	645	660	75	140	20	79,5	12	600	550	6	24	8
	4,6,8,10	1325	655	660	90	170	25	95	14	600	550	6	24	8
АИР355S	2	1560	710	800	100	210	28	90	14	740	680	6	24	8
	4,6,8,10	1560	710	800	100	210	28	106	16	740	680	6	24	8
АИР355М	2	1560	710	800	100	210	28	90	14	740	680	6	24	8
	4,6,8,10	1560	710	800	100	210	28	106	16	740	680	6	24	8

## Асинхронные трехфазные электродвигатели серии АИР...Е (Е2) со встроенным электромагнитным тормозом

Двигатели общепромышленного назначения серии АИР (взаимозаменяемые с сериями А, 5А, 5АМ, 4А, 4АМ, АД, 5АИ) изготавливаются в основном (базовом) исполнении и в модифицированных исполнениях. Предназначены для привода механизмов, требующих фиксированного останова.

### Основное (базовое) исполнение

Двигатель монтажного исполнения IM1001(1081), степень защиты IP54-55 в закрытом обдуваемом исполнении, класс изоляции F, климатическое исполнение У2, для режима работы S1, с типовыми техническими характеристиками, соответствующими требованиям стандартов.

### Модифицированное исполнение

Изготовлен на основе узлов основных (базовых) двигателей с необходимыми конструктивными отличиями по способу монтажа, степени защиты, климатическому исполнению и другими отличиями.

### Двигатели специального назначения

Предназначены для узкоспециализированного применения — лифтов, транспорта, талей и др.

### Структура условного обозначения

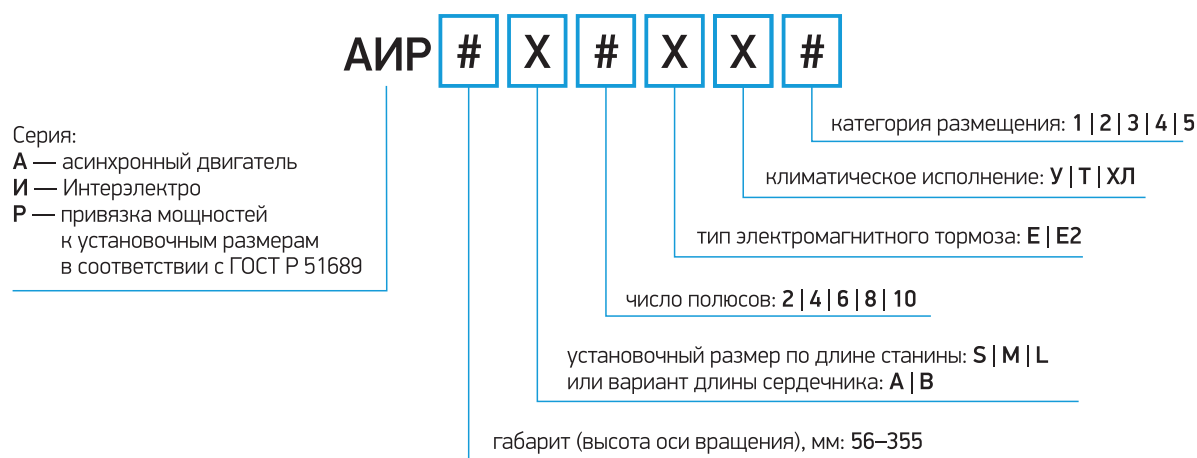

### Дополнительные характеристики

1. Монтажное исполнение — IM ...
2. Напряжение питающей сети: 220/380 В (габариты 56–112 мм), 380/660 В (габариты 132–355 мм)
3. Степень защиты IP 54-55
4. Другие отличия от основного (базового) исполнения.

### Электромагнитный тормоз

- E — встроенный
- E2 — встроенный с ручным растормаживателем

### Климатическое исполнение

- У — умеренный климат
- Т — тропический климат
- УХЛ — умеренно холодный климат
- ХЛ — холодный климат
- ОМ — на судах морского и речного флота

### Категория размещения

- 5 — в помещении с повышенной влажностью
- 4 — в помещении с искусственно регулируемыми климатическими условиями
- 3 — в помещении
- 2 — на улице под навесом
- 1 — на открытом воздухе

## Обозначение степени защиты

IP (Ingress Protection Rating) — система классификации степеней защиты оболочки электрооборудования от проникновения твёрдых предметов и воды в соответствии с международным стандартом IEC 60529 (DIN 40050, ГОСТ 14254-96).

IP # #

### Защита от твердых объектов:

- 0 — без защиты
- 1 — защита от твердых объектов размерами свыше 50 мм (например, от случайного касания руками)
- 2 — защита от твердых объектов размерами свыше 12 мм (например, от случайного касания пальцами)
- 3 — защита от твердых объектов размерами свыше 2,5 мм (например, инструментов, проводов)
- 4 — защита от твердых объектов размерами свыше 1 мм (например, тонкой проволоки)
- 5 — защита от пыли (без осаждения опасных материалов)

### Защита от жидкостей:

- 0 — без защиты
- 1 — защита от вертикально падающей воды (конденсация)
- 2 — защита от воды, падающей под углом 15° к вертикали
- 3 — защита от воды, падающей под углом 60° к вертикали
- 4 — защита от водяных брызг со всех сторон
- 5 — защита от водяных струй со всех сторон

В обозначении двигателя может применяться использование нескольких отличительных признаков модификации и назначения. Привязка мощностей двигателей с установочными размерами выполнена в соответствии с ГОСТ Р 51689-2000. Все двигатели основного и модифицированных исполнений соответствуют действующим стандартам РФ и МЭК.

## Исполнение двигателя по способу монтажа

IM # # # #

исполнение вала двигателя:

- 1 — с одним цилиндрическим концом вала
- 2 — с двумя цилиндрическими концами вала

способ монтажа двигателя

конструктивное исполнение двигателя:

- 1 — на лапах с подшипниковыми щитами
- 2 — на лапах с подшипниковыми щитами и фланцем на одном подшипниковом щите
- 3 — без лап с подшипниковыми щитами и фланцем на одном подшипниковом щите

Тип ЭД	Рн, кВт	п, об./мин.	КПД, %	cos φ	Iн, А (U=380 В)	Iп/Iн	Мп/Мн	Мл/Мн	N*т
<b>2р=2, n=3000 об./мин.</b>									
АИР56А2Е(Е2)	0,18	2700	65,7	0,77	0,55	5,3	2,2	2,2	2
АИР56В2Е(Е2)	0,25	2720	68	0,78	0,73	5,3	2,2	2,2	2
АИР63А2Е(Е2)	0,37	2730	69,7	0,81	1	5,7	2,2	2,2	2
АИР63В2Е(Е2)	0,55	2770	72,7	0,82	1,4	5,7	2,3	2,2	2
АИР71А2Е(Е2)	0,75	2840	74,5	0,83	1,77	6,1	2,3	2,2	4
АИР71В2Е(Е2)	1,1	2840	76,2	0,84	2,6	6,9	2,3	2,2	4
АИР80МА2Е(Е2)	1,5	2850	78,5	0,84	3,46	7	2,3	2,2	7,5
АИР80МВ2Е(Е2)	2,2	2855	81	0,85	4,85	7	2,3	2,2	7,5
АИР90L2Е(Е2)	3	2860	82,6	0,87	6,34	7,5	2,3	2,2	15
АИР100S2Е(Е2)	4	2880	84,2	0,88	8,2	7,5	2,3	2,2	30
АИР100L2Е(Е2)	5,5	2900	85,7	0,88	11,1	7,5	2,3	2,2	30
АИР112М2Е(Е2)	7,5	2895	87	0,88	14,9	7,5	2,3	2,2	40
АИР132М2Е(Е2)	11	2900	88,4	0,89	21,2	7,5	2,3	2,2	75
АИР160S2Е(Е2)	15	2930	89,4	0,89	28,6	7,5	2,3	2,2	150
АИР160М2Е(Е2)	18,5	2930	90	0,9	34,7	7,5	2,3	2	150
АИР180S2Е(Е2)	22	2940	90,5	0,9	41	7,5	2,3	2	200
АИР180М2Е(Е2)	30	2950	91,4	0,9	55,4	7,5	2,3	2	200
АИР200М2Е(Е2)	37	2950	92	0,88	67,9	7,5	2,3	2	300
АИР200L2Е(Е2)	45	2960	92,5	0,9	82,1	7,5	2,3	2	300
АИР225М2Е(Е2)	55	2970	93	0,9	100	7,5	2,3	2	450
АИР250S2Е(Е2)	75	2975	93,6	0,9	135	7	2,3	2	600
АИР250М2Е(Е2)	90	2975	93,9	0,91	160	7,1	2,3	2	600
АИР280S2Е(Е2)	110	2975	94	0,91	195	7,1	2,2	1,8	850
АИР280М2Е(Е2)	132	2975	94,5	0,91	233	7,1	2,2	1,8	850
АИР315S2Е(Е2)	160	2975	94,6	0,92	279	7,1	2,2	1,8	2000
АИР315М2Е(Е2)	200	2975	94,8	0,92	348	7,1	2,2	1,8	2000
АИР355S2Е(Е2)	250	2980	95,4	0,92	433	7,1	2,2	1,6	4000
АИР355М2Е(Е2)	315	2980	95,4	0,92	545	7,1	2,2	1,6	4000

**2р=4, n=1500 об./мин.**

АИР56А4Е(Е2)	0,12	1325	56,5	0,66	0,5	4,6	2,2	2,1	2
АИР56В4Е(Е2)	0,18	1325	61,2	0,68	0,7	4,9	2,2	2,1	2
АИР63А4Е(Е2)	0,25	1325	64,5	0,73	0,82	5,1	2,2	2,1	2
АИР63В4Е(Е2)	0,37	1325	66,3	0,76	1,12	5,1	2,2	2,1	2
АИР71А4Е(Е2)	0,55	1390	71	0,75	1,57	5,2	2,3	2,4	4
АИР71В4Е(Е2)	0,75	1390	73	0,76	2,05	6	2,3	2,3	4
АИР80МА4Е(Е2)	1,1	1390	76,2	0,77	2,85	6	2,3	2,3	7,5
АИР80МВ4Е(Е2)	1,5	1400	78,5	0,78	3,72	6	2,3	2,3	7,5
АИР90L4Е(Е2)	2,2	1410	80	0,81	5,1	7	2,3	2,3	15
АИР100S4Е(Е2)	3	1410	82,6	0,82	6,8	7	2,3	2,3	30
АИР100L4Е(Е2)	4	1435	84,2	0,82	8,8	7	2,3	2,3	30
АИР112М4Е(Е2)	5,5	1440	85,7	0,83	11,7	7	2,3	2,3	40
АИР132S4Е(Е2)	7,5	1450	87	0,84	15,6	7	2,3	2,2	75
АИР132М4Е(Е2)	11	1460	88,4	0,84	22,5	7	2,3	2,2	75
АИР160S4Е(Е2)	15	1460	89,4	0,85	30	7,5	2,3	2,2	150
АИР160М4Е(Е2)	18,5	1470	90	0,86	36,3	7,5	2,3	2,2	150
АИР180S4Е(Е2)	22	1470	90,5	0,86	43,2	7,5	2,3	2,2	200
АИР180М4Е(Е2)	30	1470	91,4	0,86	57,6	7,2	2,3	2,2	200
АИР200М4Е(Е2)	37	1475	92	0,87	70,2	7,2	2,3	2,2	300
АИР200L4Е(Е2)	45	1475	92,5	0,87	84,9	7,2	2,3	2,2	300
АИР225М4Е(Е2)	55	1480	93	0,87	103	7,2	2,3	2,2	450
АИР250S4Е(Е2)	75	1480	93,6	0,88	138,3	6,8	2,3	2,2	600
АИР250М4Е(Е2)	90	1480	93,9	0,88	165,5	6,8	2,3	2,2	600
АИР280S4Е(Е2)	110	1480	94,5	0,88	201	6,9	2,2	2,1	850
АИР280М4Е(Е2)	132	1480	93,8	0,88	240	6,9	2,2	2,1	850
АИР315S4Е(Е2)	160	1480	94,9	0,89	288	6,9	2,2	2,1	2000
АИР315М4Е(Е2)	200	1480	94,9	0,89	360	6,9	2,2	2,1	2000
АИР355S4Е(Е2)	250	1490	95,4	0,9	443	6,9	2,2	2,1	4000
АИР355М4Е(Е2)	315	1490	95,2	0,9	559	6,9	2,2	2,1	4000

Тип ЭД	Pн, кВт	n, об./мин.	КПД, %	cos φ	Iн, А (U=380 В)	Iп/Iн	Мп/Мн	Мп/Мн	N*m
<b>2р=6, n=1000 об./мин.</b>									
АИР63А6Е(Е2)	0,18	860	55,5	0,64	0,8	4,1	2	1,9	2
АИР63В6Е(Е2)	0,25	860	58,3	0,65	1,1	4	2	1,9	2
АИР71А6Е(Е2)	0,37	880	62	0,7	1,3	4,7	2	1,9	4
АИР71В6Е(Е2)	0,55	880	65	0,72	1,8	4,7	2,1	1,9	4
АИР80А6Е(Е2)	0,75	905	69	0,72	2,3	5,3	2,1	2	7,5
АИР80В6Е(Е2)	1,1	905	72	0,73	3,2	5,5	2,1	2	7,5
АИР90L6Е(Е2)	1,5	920	76	0,75	4	5,5	2,1	2	15
АИР100L6Е(Е2)	2,2	935	79	0,76	5,6	6,5	2,1	2	30
АИР112МА6Е(Е2)	3	960	81	0,76	7,4	6,5	2,1	2,1	40
АИР112МВ6Е(Е2)	4	960	82	0,76	9,75	6,5	2,1	2,1	40
АИР132S6Е(Е2)	5,5	960	84	0,77	12,9	6,5	2,1	2,1	75
АИР132М6Е(Е2)	7,5	960	86	0,77	17,2	6,5	2,1	2	75
АИР160S6Е(Е2)	11	970	87,5	0,78	24,5	6,5	2,1	2	150
АИР160М6Е(Е2)	15	970	89	0,81	31,6	7	2,1	2	150
АИР180М6Е(Е2)	18,5	980	90	0,81	38,6	7	2,1	2,1	200
АИР200М6Е(Е2)	22	980	90	0,83	44,7	7	2,1	2	300
АИР200L6Е(Е2)	30	980	91,5	0,84	59,3	7	2,1	2	300
АИР225М6Е(Е2)	37	980	92	0,86	71	7	2,1	2,1	450
АИР250S6Е(Е2)	45	980	92,5	0,86	86	7	2	2,1	600
АИР250М6Е(Е2)	55	980	92,8	0,86	104	7	2	2,1	600
АИР280S6Е(Е2)	75	985	93,5	0,86	142	6,7	2	2	850
АИР280М6Е(Е2)	90	985	93,8	0,86	169	6,7	2	2	850
АИР315S6Е(Е2)	110	985	94	0,86	207	6,7	2	2	2000
АИР315М6Е(Е2)	132	985	94,2	0,87	242	6,7	2	2	2000
АИР355S6Е(Е2)	160	990	94,5	0,88	292	6,7	2	1,9	4000
АИР355МА6Е(Е2)	200	990	94,5	0,88	365	6,7	2	1,9	4000
АИР355МВ6Е(Е2)	250	990	94,5	0,88	457	6,7	2	1,9	4000

**2р=8, n=750 об./мин.**

АИР71В8Е(Е2)	0,25	645	54	0,61	1,1	3,3	1,9	1,8	4
АИР80МА8Е(Е2)	0,37	675	62	0,61	1,49	4	1,9	1,8	7,5
АИР80МВ8Е(Е2)	0,55	680	63	0,61	2,17	4	2	1,8	7,5
АИР90LА8Е(Е2)	0,75	680	70	0,67	2,43	4	2	1,8	15
АИР90LВ8Е(Е2)	1,1	680	72	0,69	3,36	5	2	1,8	15
АИР100L8Е(Е2)	1,5	690	74	0,7	4,4	5	2	1,8	30
АИР112МА8Е(Е2)	2,2	710	79	0,71	6	6	2	1,8	40
АИР112МВ8Е(Е2)	3	710	80	0,73	7,8	6	2	1,8	40
АИР132S8Е(Е2)	4	720	81	0,73	10,3	6	2	1,9	75
АИР132М8Е(Е2)	5,5	720	83	0,74	13,6	6	2	1,9	75
АИР160S8Е(Е2)	7,5	720	85,5	0,75	17,8	6	2	1,9	150
АИР160М8Е(Е2)	11	730	87,5	0,75	25,5	6,5	2	2	150
АИР180М8Е(Е2)	15	730	88	0,76	34,1	6,6	2	2	200
АИР200М8Е(Е2)	18,5	730	90	0,76	41,1	6,6	2	1,9	300
АИР200L8Е(Е2)	22	730	90,5	0,78	48,9	6,6	2	1,9	300
АИР225М8Е(Е2)	30	735	91	0,79	63	6,5	2	1,9	450
АИР250S8Е(Е2)	37	740	91,5	0,79	78	6,6	2	1,9	600
АИР250М8Е(Е2)	45	740	92	0,79	94	6,6	2	1,9	600
АИР280S8Е(Е2)	55	740	92,8	0,81	111	6,6	2	1,8	850
АИР280М8Е(Е2)	75	740	93,5	0,81	150	6,2	2	1,8	850
АИР315S8Е(Е2)	90	740	93,8	0,82	178	6,4	2	1,8	2000
АИР315М8Е(Е2)	110	740	94	0,82	217	6,4	2	1,8	2000
АИР355S8Е(Е2)	132	740	93,7	0,82	261	6,4	2	1,8	4000
АИР355М8Е(Е2)	160	740	94,2	0,82	315	6,4	2	1,8	4000
АИР355МВ8Е(Е2)	200	740	94,5	0,83	387	6,4	2	1,8	4000

**2р=10, n=600 об./мин.**

АИР315S10Е(Е2)	55	590	92	0,75	121	6,2	2	1,5	2000
АИР315М10Е(Е2)	75	590	92,5	0,76	162	6,2	2	1,5	2000
АИР355S10Е(Е2)	90	590	93	0,77	188	6,2	2	1,3	4000
АИР355МА10Е(Е2)	110	590	93,2	0,78	230	6	2	1,3	4000
АИР355МВ10Е(Е2)	132	590	93,5	0,78	275	6	2	1,3	1690
АИР355М10Е(Е2)	160	590	93,5	0,78	334	6	2	1,3	1690



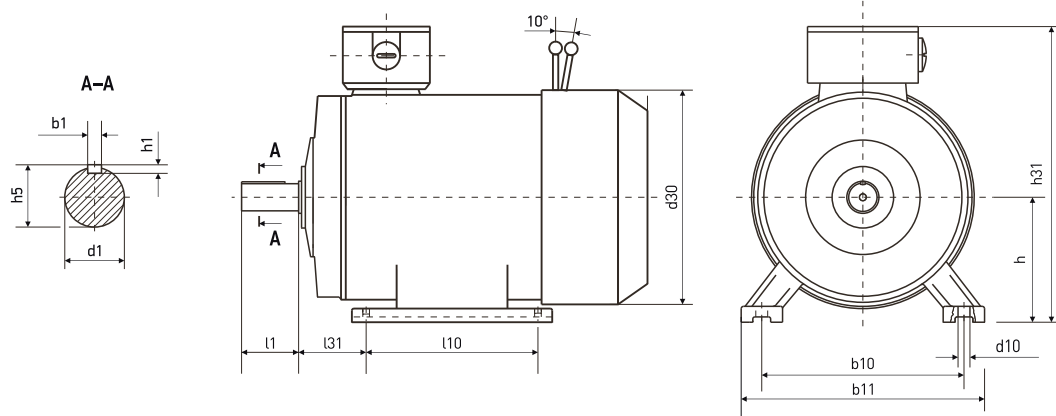

Монтажное исполнение IM1081

Тип ЭД	Полюсов	Габаритные размеры, мм		Установочные и присоединительные размеры, мм										
		h31	d30	b10	b11	l10	l31	d1	l1	h5	h1	h	d10	b1
АИР56АЕ(Е2)	2,4	165	120	90	113	71	36	11	23	12,5	4	56	5,8	4
АИР56ВЕ(Е2)	2,4	165	120	90	113	71	36	11	23	12,5	4	56	5,8	4
АИР63АЕ(Е2)	2,4,6	180	140	100	124	80	40	14	30	16	5	63	5,8	5
АИР63ВЕ(Е2)	2,4,6	180	140	100	124	80	40	14	30	16	5	63	5,8	5
АИР71АЕ(Е2)	2,4,6	195	145	112	150	90	45	19	40	21,5	6	71	7	6
АИР71ВЕ(Е2)	2,4,6,8	195	145	112	150	90	45	19	40	21,5	6	71	7	6
АИР80АЕ(Е2)	2,4,6,8	214	176	125	165	100	50	22	50	24,5	6	80	10	6
АИР80ВЕ(Е2)	2,4,6,8	214	176	125	165	100	50	22	50	24,5	6	80	10	6
АИР90ЛЕ(Е2)	2,4,6,8	250	195	140	180	125	56	24	50	27	7	90	10	8
АИР90ВЕ(Е2)	8	250	195	140	180	125	56	24	50	27	7	90	10	8
АИР100СЕ(Е2)	2,4	270	215	160	205	112	63	28	60	31	7	100	12	8
АИР100ЛЕ(Е2)	2,4,6,8	270	215	160	205	140	63	28	60	31	7	100	12	8
АИР112МАЕ(Е2)	2,4,6,8	300	240	190	230	140	70	32	80	35	8	112	12	10
АИР112МВЕ(Е2)	6,8	300	240	190	230	140	70	32	80	35	8	112	12	10
АИР132СЕ(Е2)	4,6,8	345	275	216	270	140	89	38	80	41	8	132	12	10
АИР132МЕ(Е2)	2,4,6,8	345	275	216	270	178	89	38	80	41	8	132	12	10
АИР160СЕ(Е2)	2	420	330	254	320	178	108	42	110	45	8	160	15	12
АИР160МЕ(Е2)	4,6,8	420	330	254	320	178	108	48	110	51,5	9	160	15	14
АИР160МЕ(Е2)	2	420	330	254	320	210	108	42	110	45	8	160	15	12
АИР160МЕ(Е2)	4,6,8	420	330	254	320	210	108	48	110	51,5	9	160	15	14
АИР180СЕ(Е2)	2	455	380	279	355	203	121	48	110	51,5	9	180	15	14
АИР180СЕ(Е2)	4	455	380	279	355	203	121	55	110	59	10	180	15	16
АИР180МЕ(Е2)	2	455	380	279	355	241	121	48	110	51,5	9	180	15	14
АИР180МЕ(Е2)	4,6,8	455	380	279	355	241	121	55	110	59	10	180	15	16
АИР200МЕ(Е2)	2	505	420	318	395	267	133	55	110	59	10	200	19	16
АИР200МЕ(Е2)	4,6,8	505	420	318	395	267	133	60	140	64	11	200	19	18
АИР200ЛЕ(Е2)	2	505	420	318	395	305	133	55	110	59	10	200	19	16
АИР200ЛЕ(Е2)	4,6,8	505	420	318	395	305	133	60	140	64	11	200	19	18
АИР225МЕ(Е2)	2	560	435	356	435	311	149	55	140	59	10	225	19	16
АИР225МЕ(Е2)	4,6,8	560	435	356	435	311	149	65	140	69	11	225	19	18
АИР250СЕ(Е2)	2	615	490	406	490	311	168	65	140	69	11	250	24	18
АИР250СЕ(Е2)	4,6,8	615	490	406	490	311	168	75	140	79,5	12	250	24	20
АИР250МЕ(Е2)	2	615	490	406	490	349	168	65	140	69	11	250	24	18
АИР250МЕ(Е2)	4,6,8	615	490	406	490	349	168	75	140	79,5	12	250	24	20
АИР280СЕ(Е2)	2	680	580	457	550	368	190	70	140	74,5	12	280	24	20
АИР280СЕ(Е2)	4,6,8	680	580	457	550	368	190	80	170	85	14	280	24	22
АИР280МЕ(Е2)	2	680	580	457	550	419	190	70	140	74,5	12	280	24	20
АИР280МЕ(Е2)	4,6,8	680	580	457	550	419	190	80	170	85	14	280	24	22
АИР315СЕ(Е2)	2	845	645	508	635	406	216	75	140	79,5	12	315	28	20
АИР315СЕ(Е2)	4,6,8,10	845	645	508	635	406	216	90	170	95	14	315	28	25
АИР315МЕ(Е2)	2	845	645	508	635	457	216	75	140	79,5	12	315	28	20
АИР315МЕ(Е2)	4,6,8,10	845	645	508	635	457	216	90	170	95	14	315	28	25
АИР355СЕ(Е2)	2	1010	710	610	730	500	254	100	210	90	14	355	28	28
АИР355СЕ(Е2)	4,6,8,10	1010	710	610	730	500	254	100	210	106	16	355	28	28
АИР355МЕ(Е2)	2	1010	710	610	730	560	254	100	210	90	14	355	28	28
АИР355МЕ(Е2)	4,6,8,10	1010	710	610	730	560	254	100	210	106	16	355	28	28

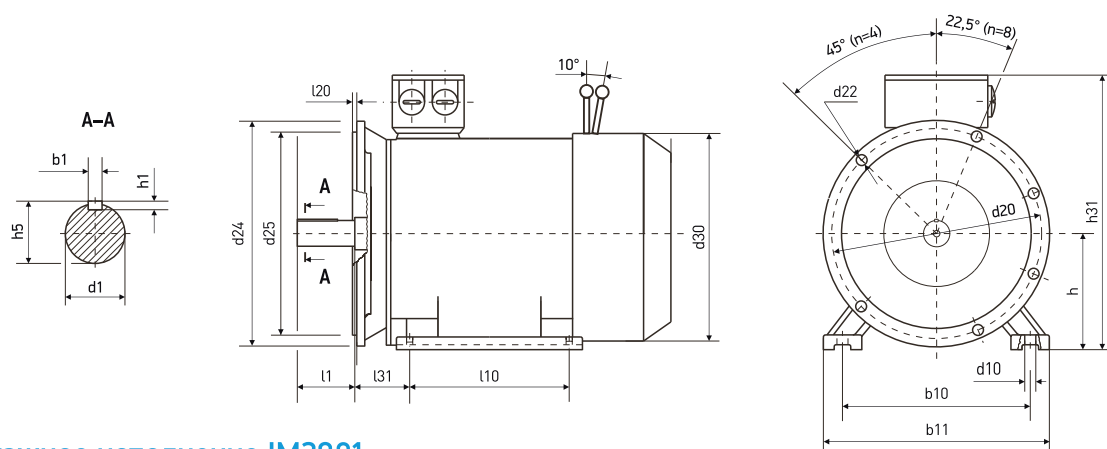

Монтажное исполнение IM2081

Тип ЭД	Полюсов	Габаритные размеры, мм			Установочные и присоединительные размеры, мм															
		h31	d30	d24	b10	b11	l10	l31	d1	l1	b1	h5	h1	h	d10	d20	d25	l20	d22	n
АИР56АЕ(Е2)	2,4	165	120	140	90	113	71	36	11	23	4	12,5	4	56	5,8	115	95	3	M8	4
АИР56ВЕ(Е2)	2,4	165	120	140	90	113	71	36	11	23	4	12,5	4	56	5,8	115	95	3	M8	4
АИР63АЕ(Е2)	2,4,6	180	140	160	100	124	80	40	14	30	5	16	5	63	5,8	130	110	3,5	M8	4
АИР63ВЕ(Е2)	2,4,6	180	140	160	100	124	80	40	14	30	5	16	5	63	5,8	130	110	3,5	M8	4
АИР71АЕ(Е2)	2,4,6	195	145	200	112	150	90	45	19	40	6	21,5	6	71	7	165	130	3,5	M10	4
АИР71ВЕ(Е2)	2,4,6,8	195	145	200	112	150	90	45	19	40	6	21,5	6	71	7	165	130	3,5	M10	4
АИР80АЕ(Е2)	2,4,6,8	214	176	200	125	165	100	50	22	50	6	24,5	6	80	10	165	130	3,5	M10	4
АИР80ВЕ(Е2)	2,4,6,8	214	176	200	125	165	100	50	22	50	6	24,5	6	80	10	165	130	3,5	M10	4
АИР90ЛЕ(Е2)	2,4,6,8	250	195	250	140	180	125	56	24	50	8	27	7	90	10	215	180	4	M12	4
АИР90ЛВЕ(Е2)	8	250	195	250	140	180	125	56	24	50	8	27	7	90	10	215	180	4	M12	4
АИР100СЕ(Е2)	2,4	270	215	250	160	205	112	63	28	60	8	31	7	100	12	215	180	4	M12	4
АИР100ЛЕ(Е2)	2,4,6,8	270	215	250	160	205	140	63	28	60	8	31	7	100	12	215	180	4	M12	4
АИР112МАЕ(Е2)	2,4,6,8	300	240	300	190	230	140	70	32	80	10	35	8	112	12	265	230	4	M12	4
АИР112МВЕ(Е2)	6,8	300	240	300	190	230	140	70	32	80	10	35	8	112	12	265	230	4	M12	4
АИР132СЕ(Е2)	4,6,8	345	275	350	216	270	140	89	38	80	10	41	8	132	12	300	250	5	M16	4
АИР132МЕ(Е2)	2,4,6,8	345	275	350	216	270	178	89	38	80	10	41	8	132	12	300	250	5	M16	4
АИР160СЕ(Е2)	2	420	330	350	254	320	178	108	42	110	12	45	8	160	15	300	250	5	M16	4
	4,6,8	420	330	350	254	320	178	108	48	110	14	51,5	9	160	15	300	250	5	M16	4
АИР160МЕ(Е2)	2	420	330	350	254	320	210	108	42	110	12	45	8	160	15	300	250	5	M16	4
	4,6,8	420	330	350	254	320	210	108	48	110	14	51,5	9	160	15	300	250	5	M16	4
АИР180СЕ(Е2)	2	455	380	400	279	355	203	121	48	110	14	51,5	9	180	15	350	300	5	M16	4
	4	455	380	400	279	355	203	121	55	110	16	59	10	180	15	350	300	5	M16	4
АИР180МЕ(Е2)	2	455	380	400	279	355	241	121	48	110	14	51,5	9	180	15	350	300	5	M16	4
	4,6,8	455	380	400	279	355	241	121	55	110	16	59	10	180	15	350	300	5	M16	4
АИР200МЕ(Е2)	2	505	420	450	318	395	267	133	55	110	16	59	10	200	19	400	350	5	M16	8
	4,6,8	505	420	450	318	395	267	133	60	140	18	64	11	200	19	400	350	5	M16	8
АИР200ЛЕ(Е2)	2	505	420	450	318	395	305	133	55	110	16	59	10	200	19	400	350	5	M16	8
	4,6,8	505	420	450	318	395	305	133	60	140	18	64	11	200	19	400	350	5	M16	8
АИР225МЕ(Е2)	2	560	435	550	356	435	311	149	55	140	16	59	10	225	19	500	450	5	M16	8
	4,6,8	560	435	550	356	435	311	149	65	140	18	69	11	225	19	500	450	5	M16	8
АИР250СЕ(Е2)	2	615	490	550	406	490	311	168	65	140	18	69	11	250	24	500	450	5	M16	8
	4,6,8	615	490	550	406	490	311	168	75	140	20	79,5	12	250	24	500	450	5	M16	8
АИР250МЕ(Е2)	2	615	490	550	406	490	349	168	65	140	18	69	11	250	24	500	450	5	M16	8
	4,6,8	615	490	550	406	490	349	168	75	140	20	79,5	12	250	24	500	450	5	M16	8
АИР280СЕ(Е2)	2	680	580	660	457	550	368	190	70	140	20	74,5	12	280	24	600	550	6	M20	8
	4,6,8	680	580	660	457	550	368	190	80	170	22	85	14	280	24	600	550	6	M20	8
АИР280МЕ(Е2)	2	680	580	660	457	550	419	190	70	140	20	74,5	12	280	24	600	550	6	M20	8
	4,6,8	680	580	660	457	550	419	190	80	170	22	85	14	280	24	600	550	6	M20	8
АИР315СЕ(Е2)	2	845	645	660	508	635	406	216	75	140	20	79,5	12	315	28	600	550	6	M20	8
	4,6,8,10	845	645	660	508	635	406	216	90	170	25	95	14	315	28	600	550	6	M20	8
АИР315МЕ(Е2)	2	845	645	660	508	635	457	216	75	140	20	79,5	12	315	28	600	550	6	M20	8
	4,6,8,10	845	645	660	508	635	457	216	90	170	25	95	14	315	28	600	550	6	M20	8
АИР355СЕ(Е2)	2	1010	710	800	610	730	500	254	100	210	28	90	14	355	28	740	680	6	M20	8
	4,6,8,10	1010	710	800	610	730	500	254	100	210	28	106	16	355	28	740	680	6	M20	8
АИР355МЕ(Е2)	2	1010	710	800	610	730	560	254	100	210	28	90	14	355	28	740	680	6	M20	8
	4,6,8,10	1010	710	800	610	730	560	254	100	210	28	106	16	355	28	740	680	6	M20	8

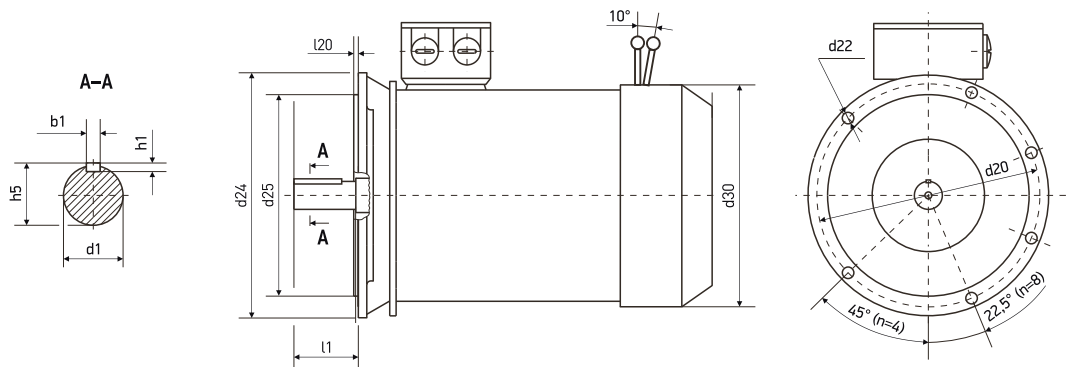

## Монтажное исполнение IM3081

Тип ЭД	Полюсов	Габаритные размеры, мм			Установочные и присоединительные размеры, мм								
		d30	d24	d1	l1	b1	h5	h1	d20	d25	l20	d22	n
АИР56АЕ(Е2)	2,4	120	140	11	23	4	12,5	4	115	95	3	10	4
АИР56ВЕ(Е2)	2,4	120	140	11	23	4	12,5	4	115	95	3	10	4
АИР63АЕ(Е2)	2,4,6	140	160	14	30	5	16	5	130	110	3,5	10	4
АИР63ВЕ(Е2)	2,4,6	140	160	14	30	5	16	5	130	110	3,5	10	4
АИР71АЕ(Е2)	2,4,6	145	200	19	40	6	21,5	6	165	130	3,5	12	4
АИР71ВЕ(Е2)	2,4,6,8	145	200	19	40	6	21,5	6	165	130	3,5	12	4
АИР80АЕ(Е2)	2,4,6,8	176	200	22	50	6	24,5	6	165	130	3,5	12	4
АИР80ВЕ(Е2)	2,4,6,8	176	200	22	50	6	24,5	6	165	130	3,5	12	4
АИР90ЛЕ(Е2)	2,4,6,8	195	250	24	50	8	27	7	215	180	4	15	4
АИР90ЛВЕ(Е2)	8	195	250	24	50	8	27	7	215	180	4	15	4
АИР100СЕ(Е2)	2,4	215	250	28	60	8	31	7	215	180	4	15	4
АИР100ЛЕ(Е2)	2,4,6,8	215	250	28	60	8	31	7	215	180	4	15	4
АИР112МАЕ(Е2)	2,4,6,8	240	300	32	80	10	35	8	265	230	4	15	4
АИР112МВЕ(Е2)	6,8	240	300	32	80	10	35	8	265	230	4	15	4
АИР132СЕ(Е2)	4,6,8	275	350	38	80	10	41	8	300	250	5	19	4
АИР132МЕ(Е2)	2,4,6,8	275	350	38	80	10	41	8	300	250	5	19	4
АИР160СЕ(Е2)	2	330	350	42	110	12	45	8	300	250	5	19	4
	4,6,8	330	350	48	110	14	51,5	9	300	250	5	19	4
АИР160МЕ(Е2)	2	330	350	42	110	12	45	8	300	250	5	19	4
	4,6,8	330	350	48	110	14	51,5	9	300	250	5	19	4
АИР180СЕ(Е2)	2	380	400	48	110	14	51,5	9	350	300	5	19	4
	4	380	400	55	110	16	59	10	350	300	5	19	4
АИР180МЕ(Е2)	2	380	400	48	110	14	51,5	9	350	300	5	19	4
	4,6,8	380	400	55	110	16	59	10	350	300	5	19	4
АИР200МЕ(Е2)	2	420	450	55	110	16	59	10	400	350	5	19	8
	4,6,8	420	450	60	140	18	64	11	400	350	5	19	8
АИР200ЛЕ(Е2)	2	420	450	55	140	16	59	10	400	350	5	19	8
	4,6,8	420	450	60	140	18	64	11	400	350	5	19	8
АИР225МЕ(Е2)	2	435	550	55	110	16	59	10	500	450	5	19	8
	4,6,8	435	550	65	140	18	69	11	500	450	5	19	8
АИР250СЕ(Е2)	2	490	550	65	140	18	69	11	500	450	5	19	8
	4,6,8	490	550	75	140	20	79,5	12	500	450	5	19	8
АИР250МЕ(Е2)	2	490	550	65	140	18	69	11	500	450	5	19	8
	4,6,8	490	550	75	140	20	79,5	12	500	450	5	19	8
АИР280СЕ(Е2)	2	580	660	70	140	20	74,5	12	600	550	6	24	8
	4,6,8	580	660	80	170	22	85	14	600	550	6	24	8
АИР280МЕ(Е2)	2	580	660	70	140	20	74,5	12	600	550	6	24	8
	4,6,8	580	660	80	170	22	85	14	600	550	6	24	8
АИР315СЕ(Е2)	2	645	660	75	140	20	79,5	12	600	550	6	24	8
	4,6,8,10	645	660	90	170	25	95	14	600	550	6	24	8
АИР315МЕ(Е2)	2	645	660	75	140	20	79,5	12	600	550	6	24	8
	4,6,8,10	655	660	90	170	25	95	14	600	550	6	24	8
АИР355СЕ(Е2)	2	710	800	100	210	28	90	14	740	680	6	24	8
	4,6,8,10	710	800	100	210	28	106	16	740	680	6	24	8
АИР355МЕ(Е2)	2	710	800	100	210	28	90	14	740	680	6	24	8
	4,6,8,10	710	800	100	210	28	106	16	740	680	6	24	8

## Асинхронные трехфазные электродвигатели для привода центробежных насосов моноблочного исполнения серии АИР...Ж

Электродвигатели серии АИР... Ж (взаимозаменяемые с двигателями серий А... Ж, 4А... Ж, 5А... Ж, АИРМ... Ж) предназначены для привода моноблочных вихревых, циркуляционных, центробежных насосов. Это трехфазные асинхронные односкоростные электродвигатели с короткозамкнутым ротором для работы в условиях умеренного климата с установкой под навесом при отсутствии прямого воздействия солнечного излучения и атмосферных осадков.

По условиям эксплуатации в части воздействия механических факторов внешней среды электродвигатели относятся к группе М1 ГОСТ 17516.1, то есть выдерживают вибрацию от внешних источников с ускорением до 5 м/с<sup>2</sup> с частотой до 35 Гц. Двигатели могут эксплуатироваться при высоте до 1000 м над уровнем моря без снижения нагрузки и допускают работы при запыленности воздуха до 10 мг/м<sup>3</sup> невзрывоопасной пылью.

Электродвигатели серии Ж имеют один удлиненный конец вала специальной конструкции, допускающий воздействие радиальной и осевой нагрузок. В остальном конструкция электродвигателей для моноблочных насосов аналогична конструкции двигателей основного (общепромышленного) исполнения.

### Структура условного обозначения

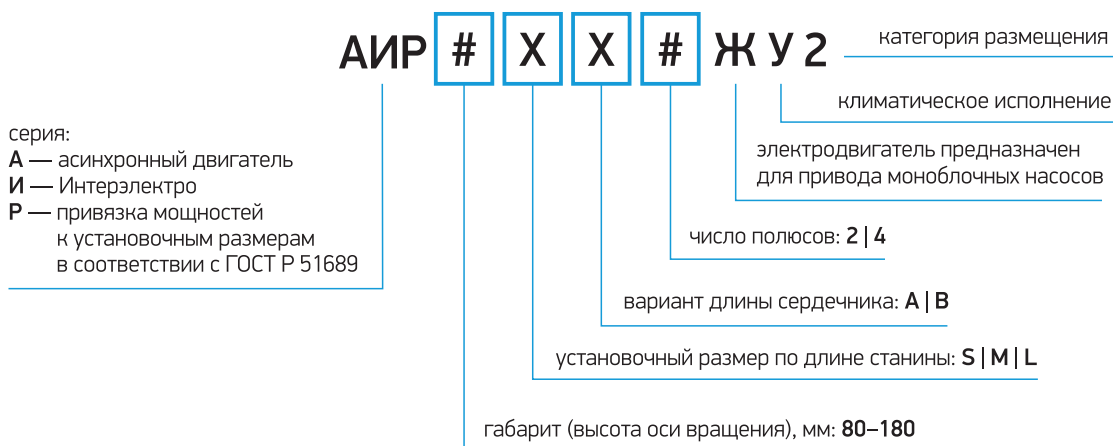

### Исполнение двигателя по способу монтажа

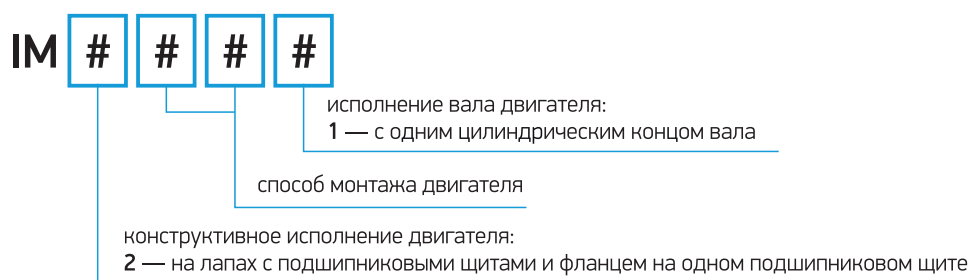

Тип ЭД	Рн, кВт	п, об./мин.	КПД, %	cos φ	Ин, А (U=380 В)	Ip/In	Mm/Mn	Mп/Mн	Масса, кг
<b>2р=2, n=3000 об./мин.</b>									
АИР80МА2Ж	1,5	2850	78,5	0,84	3,46	7	2,3	2,2	15,3
АИР80МВ2Ж	2,2	2850	81	0,85	4,85	7	2,3	2,2	16,8
АИР90L2Ж	3	2860	82,6	0,87	6,34	7,5	2,3	2,2	23,5
АИР100S2Ж	4	2880	84,2	0,88	8,2	7,5	2,3	2,2	27,2
АИР100L2Ж	5,5	2900	85,7	0,88	11,1	7,5	2,3	2,2	34
АИР112М2Ж	7,5	2895	87	0,88	14,9	7,5	2,3	2,2	59,5
АИР132М2Ж	11	2900	88,4	0,89	21,2	7,5	2,3	2,2	84,5
АИР160S2Ж	15	2930	89,4	0,89	28,6	7,5	2,3	2,2	129
АИР160М2Ж	18,5	2930	90	0,9	34,7	7,5	2,3	2	140
АИР180S2Ж	22	2940	90,5	0,9	41	7,5	2,3	2	170
АИР180М2Ж	30	2950	91,4	0,9	55,4	7,5	2,3	2	190
АИР200М2Ж	37	2950	92	0,88	67,9	7,5	2,3	2	232
АИР200L2Ж	45	2960	92,5	0,9	82,1	7,5	2,3	2	257
<b>2р=4, n=1500 об./мин.</b>									
АИР160S4Ж	15	1460	89,4	0,85	30	7,5	2,3	2,2	134
АИР160М4Ж	18,5	1470	90	0,86	36,3	7,5	2,3	2,2	147

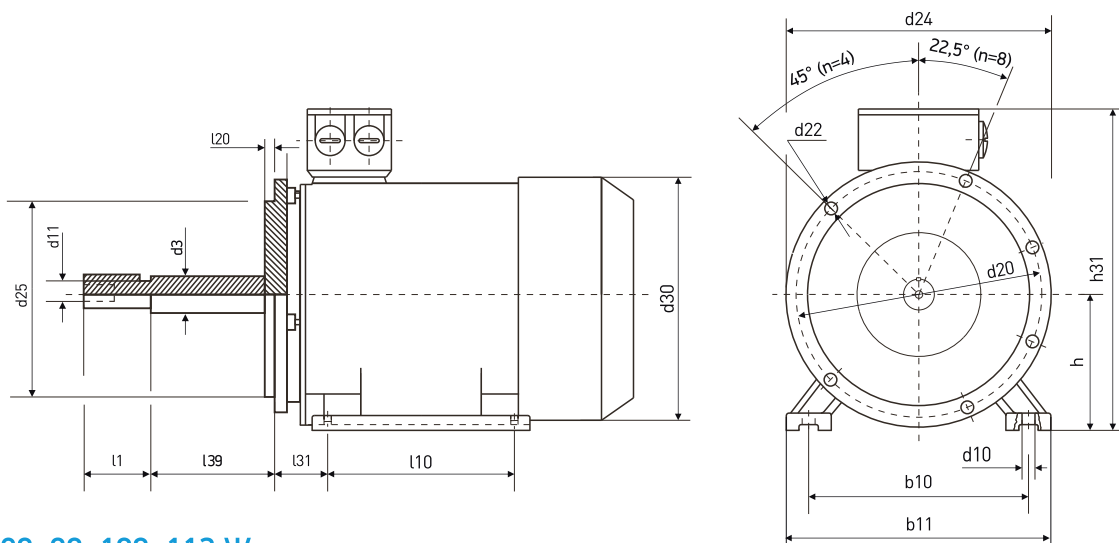

АИР 80, 90, 100, 112 Ж

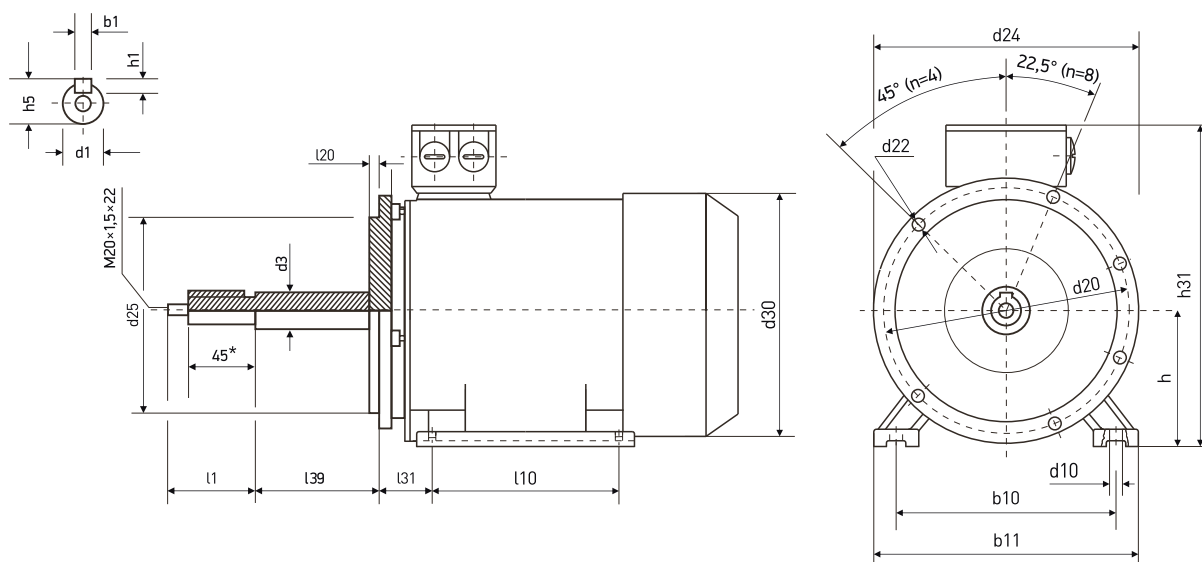

АИР 132, 160, 180, 200 Ж

Тип ЭД	Полюсов	Габарит. р. мм			Установочные и присоединительные размеры, мм															
		h31	d3	d24	b10	b11	l10	l31	d1	l1	b1	h5	h1	h	d10	d20	d25	l39	d22	d11
АИР80МА2Ж	2	214	25	200	125	165	100	50	19	28	6	21,5	6	80	10	165	130	118	12	M8×32
АИР80МВ2Ж	2	214	25	200	125	165	100	50	19	28	6	21,5	6	80	10	165	130	118	12	M8×32
АИР90L2Ж	2	250	25	250	140	180	125	56	19	28	6	21,5	6	90	10	215	180	118	12	M8×32
АИР100S2Ж	2	270	28	250	160	205	112	63	20	36	6	32,5	7	100	12	215	180	135	12	M8×32
АИР100L2Ж	2	270	28	250	160	205	140	63	20	36	6	32,5	7	100	12	215	180	135	15	M8×19
АИР112M2Ж	2	300	32	300	190	230	140	70	24	36	8	28	7	112	12	265	230	140	15	M8×19
АИР132M2Ж	2	345	40	350	216	270	178	89	32	67	10	35	8	132	12	300	250	150	15	—
АИР160S4Ж	4	420	40	350	254	320	178	108	36	80	10	35	8	160	15	300	250	150	19	—
АИР160S2Ж	2	420	40	350	254	320	178	108	32	67	10	35	8	160	15	300	250	150	19	—
АИР160M2Ж	2	420	40	350	254	320	210	108	32	67	10	35	8	160	15	300	250	150	19	—
АИР160M4Ж	4	420	40	350	254	320	210	108	36	80	10	35	8	160	15	300	250	150	19	—
АИР180S2Ж	2	455	40	400	279	355	203	121	32	67	10	35	8	180	15	350	300	150	19	—
АИР180M2Ж	2	455	40	400	279	355	241	121	32	67	10	35	8	180	15	350	300	150	19	—
АИР200M2Ж	2	505	40	450	318	395	267	133	32	67	10	35	8	200	19	400	350	150	19	—
АИР200L2Ж	2	505	40	450	318	395	267	133	32	67	10	35	8	200	19	400	350	150	19	—

\*58 мм для АИР160S4Ж; АИР160M4Ж

## Асинхронные однофазные электродвигатели серии АИРЕ (с пусковым и рабочим конденсаторами)

Двигатели серии АИРЕ с привязкой мощностей по стандартам ГОСТ предназначены для использования с промышленным и бытовым оборудованием. Электродвигатели АИРЕ, укомплектованные одним рабочим конденсатором, имеют пониженный пусковой момент. При использовании привода оборудования, которому требуется больший пусковой момент (компрессоры, холодильные установки, мотор редукторы и т. д.), используются электродвигатели АИРЕ, укомплектованные помимо рабочего конденсатора, пусковым конденсатором.

Отключение рабочего конденсатора происходит автоматически при помощи центробежного выключателя пускового конденсатора. Наличие автоматического отключения рабочего конденсатора позволяет использовать электродвигатели АИРЕ в оборудовании с автоматическим пуском электродвигателя. Так как электродвигатели АИРЕ соответствуют требованиям ГОСТ, они находят широкое применение в составе отечественного оборудования во всех отраслях промышленности. Электродвигатель предназначен для режима работы S1, от сети переменного тока 50 Гц напряжением 215–230 В.

Климатическое исполнение и категория размещения У2, степень защиты IP55. Класс изоляции F. Присоединительные размеры соответствуют трехфазным электродвигателям серии АИР.

### Основные технические характеристики

- степень защиты IP55 по ГОСТ 17494-87;
- изоляция класса нагревостойкости F по ГОСТ 8865-93;
- климатическое исполнение У2 по ГОСТ 15150-69.
- режим работы S1 по ГОСТ 183-74.
- способ охлаждения 1С-0151 по ГОСТ 20459-87.

### Структура условного обозначения

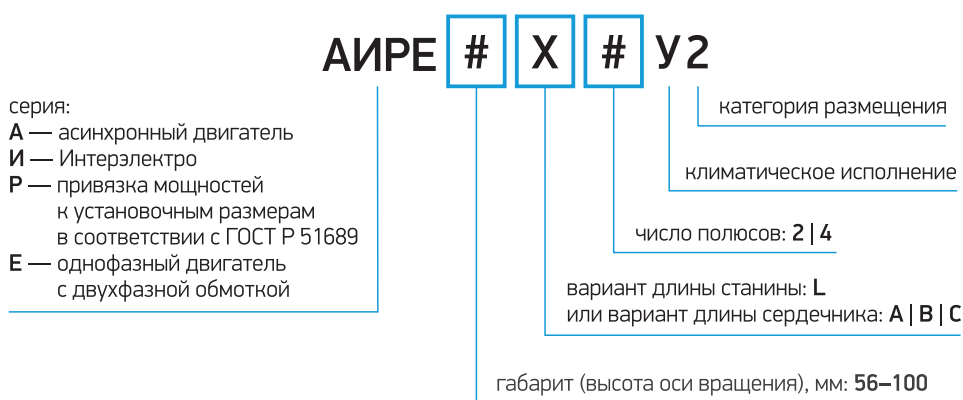

Монтажные исполнения приведены в соответствии с ГОСТ 2479-79 (МЭК 60034-7).

### Исполнение двигателя по способу монтажа

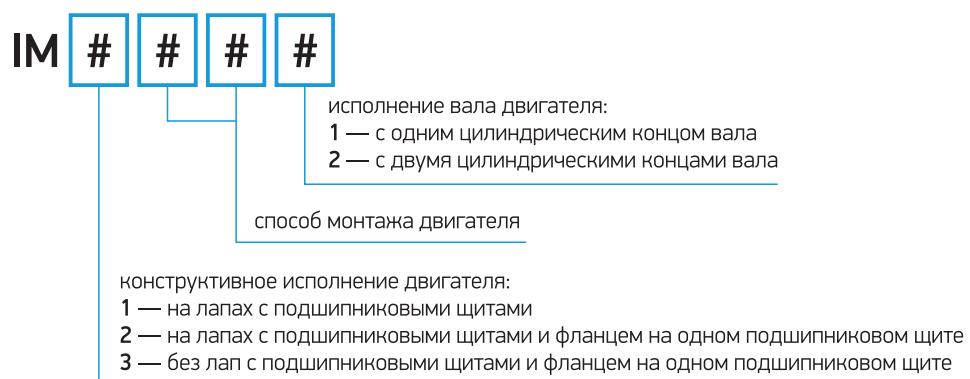

Тип ЭД	Мощность (кВт)	Напряжение (V)	Ток статора (А)	Частота вращения (об/мин)	КПД (%)	Кэф. мощности	I пуск/In	Mпуск/Mн	Mмакс/Mн
<b>2р=2, n=3000 об./мин.</b>									
АИРЕ56В2 *	0,18	220	1,45	2760	53	0,94	3,8	0,5	1,7
АИРЕ56С2 *	0,25	220	2,16	2760	56	0,94	3,8	0,5	1,7
АИРЕ63В2 *	0,37	220	2,8	2800	63	0,95	4	0,5	1,7
АИРЕ63С2 *	0,55	220	3,95	2800	67	0,95	4	0,4	1,7
АИРЕ71В2	0,75	220	5,55	2800	67	0,95	5	1,8	1,8
АИРЕ71С2	1,1	220	7,5	2800	70	0,95	5	1,8	1,8
АИРЕ80В2	1,5	220	9,95	2800	72	0,95	6	1,8	1,8
АИРЕ80С2	2,2	220	14	2800	75	0,95	6	1,8	1,8
АИРЕ90L2	3	220	18,2	2800	78	0,96	6	1,7	1,8
АИРЕ100L2	4	220	24,6	2800	77	0,96	6,5	1,6	1,8

**2р=4, n=1500 об./мин.**

АИРЕ56В4 *	0,12	220	1,26	1380	46	0,94	3,8	0,55	1,7
АИРЕ56С4 *	0,18	220	1,75	1380	50	0,94	3,8	0,45	1,7
АИРЕ63В4 *	0,25	220	2,35	1400	52	0,95	4	0,45	1,7
АИРЕ63С4 *	0,37	220	3,2	1400	55	0,95	4	0,4	1,7
АИРЕ71В4	0,55	220	4,5	1400	59	0,95	6	1,8	1,8
АИРЕ71С4	0,75	220	5,8	1400	62	0,95	6	1,8	1,8
АИРЕ80В4	1,1	220	7,74	1400	68	0,95	6	1,8	1,8
АИРЕ80С4	1,5	220	9,45	1400	71	0,95	6	1,8	1,8
АИРЕ90L4	2,2	220	13,8	1400	76	0,96	6	1,7	1,8
АИРЕ100LА4	3	220	18,7	1400	76	0,96	6,5	1,6	1,8
АИРЕ100LВ4	4	220	24,6	1400	77	0,96	6,5	1,6	1,8

\*электродвигатель только с рабочим конденсатором

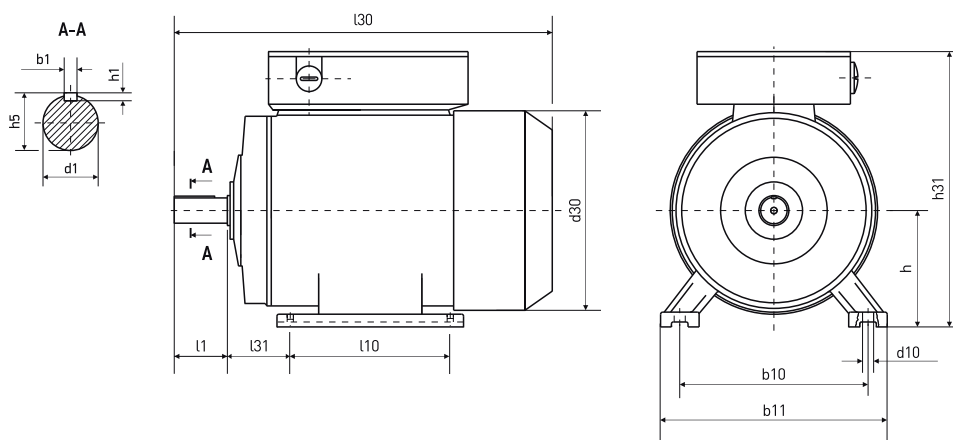

**Монтажное исполнение IM 1081(B3)**



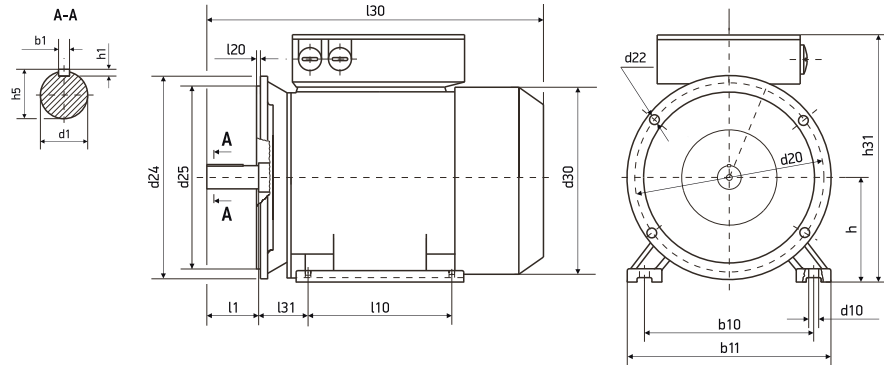

Монтажное исполнение IM 2081(B35)

Тип ЭД	Полу-сов	Габаритные размеры, мм				Установочные и присоединительные размеры, мм														
		l30	h31	d24	d30	l1	l10	l20	l31	d1	d10	d20	d22	d25	b1	b10	h	h5	h1	b11
АИРЕ56В	2,4	206	157	140	120	23	71	3	36	11	6	115	10	95	4	90	56	12,5	4	113
АИРЕ56С	2,4	231	157	140	120	23	71	3	36	11	6	115	10	95	4	90	56	12,5	4	113
АИРЕ63В	2,4	249	174	160	140	30	80	3,5	40	14	7	130	10	110	5	100	63	16	5	120
АИРЕ63С	2,4	249	174	160	140	30	80	3,5	40	14	7	130	10	110	5	100	63	16	5	120
АИРЕ71В	2	306	180	200	145	40	90	3,5	45	19	7	165	12	130	6	112	71	21,5	6	153
АИРЕ71В	4	322	180	200	145	40	90	3,5	45	19	7	165	12	130	6	112	71	21,5	6	153
АИРЕ71С	2,4	322	180	200	145	40	90	3,5	45	19	7	165	12	130	6	112	71	21,5	6	153
АИРЕ80В	2,4	353	202	200	176	50	100	3,5	50	22	10	165	12	130	6	125	80	24,5	6	153
АИРЕ80С	2	373	202	200	176	50	100	3,5	50	22	10	165	12	130	6	125	80	24,5	6	153
АИРЕ80С	4	393	202	200	176	50	100	3,5	50	22	10	165	12	130	6	125	80	24,5	6	153

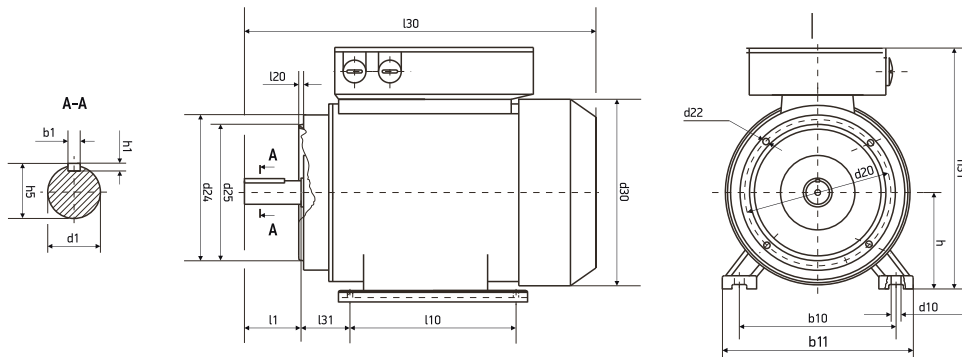

Монтажное исполнение IM 2181(B34)

Тип ЭД	Полу-сов	Габаритные размеры, мм				Установочные и присоединительные размеры, мм														
		l30	h31	d24	d30	l1	l10	l20	l31	d1	d10	d20	d22	d25	b1	b10	h	h5	h1	b11
АИРЕ56В*	2,4	206	157	80	120	23	71	2,5/2,5	36	11	6	65	M5	50	4	90	56	12,5	4	113
АИРЕ56С*	2,4	231	157	80	120	23	71	2,5/2,5	36	11	6	65	M5	50	4	90	56	12,5	4	113
АИРЕ63В*	2,4	249	174	90	140	30	80	2,5/3	40	14	7	75	M5	60	5	100	63	16	5	120
АИРЕ63С*	2,4	249	174	90	140	30	80	2,5/3	40	14	7	75	M5	60	5	100	63	16	5	120
АИРЕ71В	2	306	180	105	145	40	90	2,5/3	45	19	7	85	M6	70	6	112	71	21,5	6	153
АИРЕ71В	4	322	180	105	145	40	90	2,5/3	45	19	7	85	M6	70	6	112	71	21,5	6	153
АИРЕ71С	2,4	322	180	105	145	40	90	2,5/3	45	19	7	85	M6	70	6	112	71	21,5	6	153
АИРЕ80В	2,4	353	202	120	176	50	100	3/3,5	50	22	10	100	M6	80	6	125	80	24,5	6	153
АИРЕ80С	2	373	202	120	176	50	100	3/3,5	50	22	10	100	M6	80	6	125	80	24,5	6	153
АИРЕ80С	4	393	202	120	176	50	100	3/3,5	50	22	10	100	M6	80	6	125	80	24,5	6	153
АИРЕ90L	2,4	433	212	140	195	50	125	3/3,5	56	24	10	115	M8	95	8	140	90	27	7	175
АИРЕ100S	2,4	445	242	160	215	60	112	3,5/3,5	63	28	12	130	M8	110	8	160	100	31	7	205
АИРЕ100L	2,4	485	242	160	215	60	140	3,5/3,5	63	28	12	130	M8	110	8	160	100	31	7	205

\*электродвигатель только с рабочим конденсатором

## Асинхронные трехфазные электродвигатели серии АИС по стандарту DIN (CENELEC)

Благодаря широкой гамме типоразмеров и модификаций асинхронные трёхфазные электродвигатели с привязкой мощностей по стандартам CENELEC (документ 28/64) и стандартам DIN 42673, DIN 42677 используются в электроприводах различных устройств, механизмов и машин, не требующих регулирования частоты вращения (насосы, вентиляторы, компрессоры). Двигатели АИС (взаимозаменяемые с сериями AIS, IMM, RA, 6A) предназначены для оборудования, соответствующего требованиям евростандартов, находят широкое применение в составе импортного оборудования всех отраслей промышленности.

Электродвигатель предназначен для режима работы S1, от сети переменного тока 50 Гц напряжением 380 В (220 В, 660 В). Климатическое исполнение и категория размещения У2, степень защиты IP54 с типовыми техническими характеристиками, соответствующими требованиям стандартов.

### Структура условного обозначения

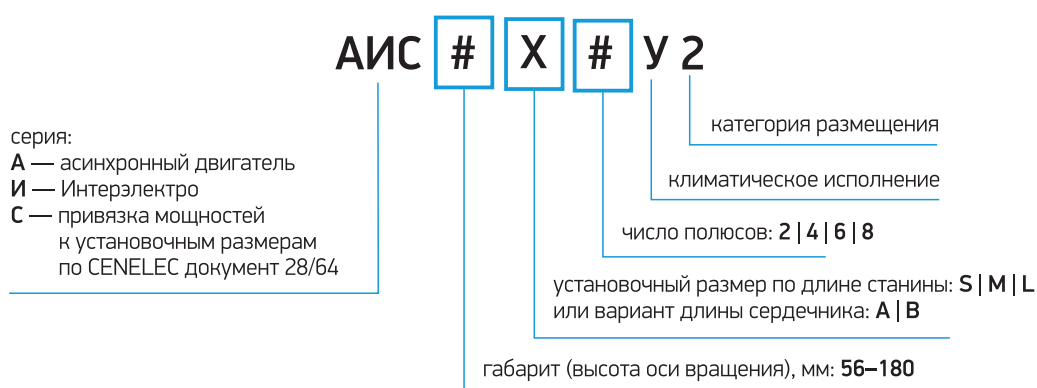

### Исполнение двигателя по способу монтажа

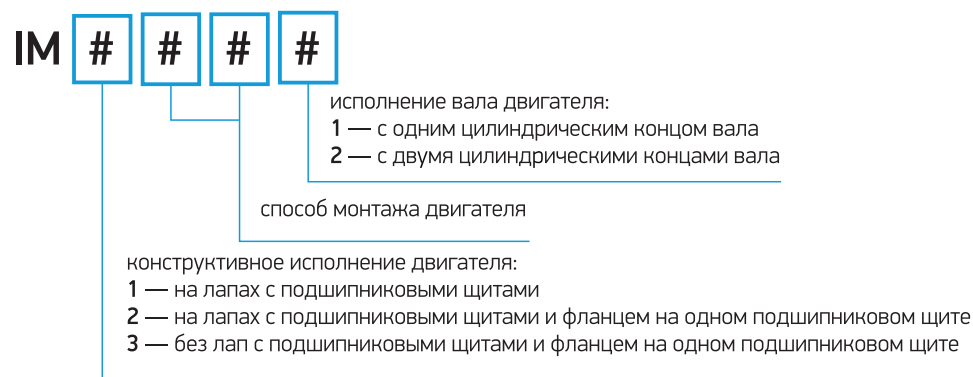

Монтажные исполнения приведены в соответствии с ГОСТ 2479-79 (МЭК 60034-7).

Тип ЭД	P, кВт	n, об./мин.	КПД, %	cos φ	In/In	Mп/Мн	Mmax/Мн	In, А (U=380 В)	Масса, кг
--------	--------	-------------	--------	-------	-------	-------	---------	--------------------	-----------

**2p=2, n=3000 об./мин.**

АИС56А2	0,09	2700	62	0,77	5,2	2,2	2,1	0,29	2,6
АИС56В2	0,12	2700	64	0,78	5,2	2,2	2,1	0,37	3
АИС63А2	0,18	2720	65	0,8	5,5	2,2	2,3	0,53	4
АИС63В2	0,25	2720	68	0,8	5,5	2,3	2,3	0,69	4,2
АИС71А2	0,37	2755	69	0,81	6,1	2,2	2,3	1,01	5,2
АИС71В2	0,55	2790	74	0,82	6,1	2,3	2,3	1,38	6
АИС80А2	0,75	2845	75	0,83	6,1	2,3	2,2	1,77	8,7
АИС80В2	1,1	2835	76,2	0,84	6,9	2,3	2,2	2,61	10
АИС90S2	1,5	2850	78,5	0,84	7	2,3	2,2	3,46	12
АИС90LA2	2,2	2855	81	0,85	7	2,3	2,2	4,85	14,5
АИС100LA2	3	2860	82,6	0,87	7,5	2,3	2,2	6,34	20
АИС100LB2	4	2850	84,2	0,88	7,5	2,3	2,2	8,2	34
АИС112M2	4	2880	84,2	0,88	7,5	2,3	2,2	8,2	26
АИС112L2	5,5	2880	85,7	0,88	7,5	2,2	2,3	11,1	39
АИС132SA2	5,5	2900	85,7	0,88	7,5	2,3	2,2	11,1	38,4
АИС132SB2	7,5	2900	87	0,88	7,5	2	2,2	14,9	41,3
АИС132MA2	9,2	2930	88,4	0,89	7,5	2	2,2	17,8	48,2
АИС132MB2	11	2930	88	0,89	7,5	2,3	2,2	21,3	52,5
АИС160MA2	11	2940	88	0,89	7,5	2,3	2,2	21,3	76
АИС160MB2	15	2930	89	0,89	7,5	2,3	2,2	28,8	77,5
АИС160L2	18,5	2930	90	0,9	7,5	2,3	2,2	34,7	92
АИС180M2	22	2950	90	0,9	7,5	2	2,2	41,3	121
АИС200LA2	30	2950	91,4	0,9	7,5	2,3	2	55,4	218
АИС200LB2	37	2950	92	0,9	7,5	2,3	2	67,9	230
АИС225M2	45	2960	92,5	0,9	7,5	2,3	2	82,1	290
АИС250M2	55	2970	93	0,9	7,5	2,3	2	100	359
АИС280S2	75	2975	93,6	0,9	7	2,3	2	135	475
АИС280M2	90	2975	93,9	0,91	7,1	2,3	2	160	510
АИС315S2	110	2975	94	0,91	7,1	2,2	1,8	195	875
АИС315M2	132	2975	94,5	0,91	7,1	2,2	1,8	233	963
АИС315LA2	160	2975	94,6	0,92	7,1	2,2	1,8	279	1010
АИС315LB2	200	2975	94,8	0,92	7,1	2,2	1,8	348	1138
АИС355M2	250	2980	95,2	0,92	7,1	2,2	1,6	433	1900
АИС355L2	315	2980	95,4	0,92	7,1	2,2	1,6	545	2300

**2p=4, n=1500 об./мин.**

АИС56А4	0,06	1300	56	0,7	4	2,1	2	0,23	2,9
АИС56В4	0,09	1300	58	0,72	4	2,1	2	0,33	3,2
АИС63А4	0,12	1310	57	0,72	4,4	2,2	2,1	0,44	3,7
АИС63В4	0,18	1310	60	0,73	4,4	2,2	2,1	0,62	4,2
АИС63С4	0,25	1340	65	0,74	4,4	2,2	2,1	0,79	5
АИС71А4	0,25	1340	65	0,74	5,2	2,2	2,1	0,79	5
АИС71В4	0,37	1340	67	0,75	5,2	2,2	2,1	1,12	5,8
АИС71С4	0,55	1380	67	0,75	5,2	2,2	2,4	1,52	6,5
АИС80А4	0,55	1390	71	0,75	5,2	2,2	2,4	1,52	8,1
АИС80В4	0,75	1380	73	0,76	6	2,3	2,3	1,95	9,1
АИС80С4	1,1	1390	76,2	0,77	6	2,3	2,3	2,85	11
АИС90S4	1,1	1390	76,2	0,77	6	2,3	2,3	2,85	11,7
АИС90LA4	1,5	1400	78,5	0,78	6	2,3	2,3	3,72	14,4
АИС90LB4	2,2	1400	81	0,8	7	2,3	2,3	5,09	17,6
АИС100LA4	2,2	1420	81	0,81	7	2,3	2,3	5,09	19,2
АИС100LB4	3	1420	82,6	0,82	7	2,3	2,3	6,78	22,5
АИС100LC4	4	1435	84,2	0,82	7	2,3	2,3	8,8	27,3
АИС112M4	4	1435	84,2	0,82	7	2,3	2,3	8,8	29
АИС112LA4	5,5	1440	85,7	0,82	7	2,3	2,3	11,7	35,7
АИС132S4	5,5	1440	85,7	0,82	7	2,3	2,3	11,7	39
АИС132M4	7,5	1450	87	0,84	7	2,3	2,3	15,6	48,6
АИС132LA4	9,2	1460	87,5	0,85	7	2,3	2,3	18,8	56,5
АИС132LB4	11	1460	88	0,85	7	2,3	2,3	22,3	64

Тип ЭД	P, кВт	n, об./мин.	КПД, %	cos φ	In/In	Mп/Мн	Mmax/Мн	In, А (U=380 В)	Масса, кг
АИС160М4	11	1460	88	0,85	7	2,3	2,3	22,3	73
АИС160ЛА4	15	1460	89	0,85	7	2,3	2,3	30,1	88,5
АИС160ЛВ4	18,5	1460	90,5	0,85	7,5	2,2	2,2	36,5	97,5
АИС180М4	18,5	1460	90,5	0,86	7,5	2,2	2,2	36,1	118
АИС180Л4	22	1460	91	0,86	7,5	2,2	2,2	42,7	128
АИС200Л4	30	1470	92	0,86	7,5	2,2	2,2	57,6	158
АИС225С4	37	1475	92	0,87	7,2	2,3	2,2	70,2	288
АИС225М4	45	1475	92,5	0,87	7,2	2,3	2,2	84,9	313
АИС250М4	55	1480	93	0,87	7,2	2,3	2,2	103	376
АИС280С4	75	1480	93,6	0,88	6,8	2,3	2,2	138,3	508
АИС280М4	90	1480	93,9	0,88	6,8	2,3	2,2	165	581
АИС315С4	110	1480	94,5	0,88	6,9	2,2	2,1	201	846
АИС315М4	132	1480	94,8	0,88	6,9	2,2	2,1	240	940
АИС315ЛА4	160	1480	94,9	0,89	6,9	2,2	2,1	288	1044
АИС315ЛВ4	200	1480	94,9	0,89	6,9	2,2	2,1	360	1162
АИС355М4	250	1490	95,2	0,9	6,9	2,2	2,1	443	1700
АИС355Л4	315	1490	95,2	0,9	6,9	2,2	2,1	559	1900

2р=6, n=1000 об./мин.

АИС56А6	0,06	840	42	0,61	3,5	2	2	0,53	4,2
АИС63А6	0,09	850	45	0,62	3,5	2	2	0,65	4,5
АИС63В6	0,12	870	56	0,62	3,5	2	2	0,65	4,5
АИС71А6	0,18	870	56	0,66	4	2	1,9	0,74	5,6
АИС71В6	0,25	870	59	0,68	4	2	1,9	0,95	6
АИС71С6	0,37	870	61	0,69	4	2	1,9	1,23	6,8
АИС80А6	0,37	880	62	0,7	4,7	2	1,9	1,23	8,1
АИС80В6	0,55	880	65	0,72	4,7	2,1	1,9	1,7	9,6
АИС80С6	0,75	880	68	0,72	4,7	2,1	1,9	2,33	10
АИС90С6	0,75	905	69	0,72	5,3	2,1	2	2,29	11,3
АИС90ЛА6	1,1	905	72	0,73	5,5	2,1	2	3,18	14,4
АИС100ЛА6	1,5	820	76	0,76	5,5	2,1	2	4	18,8
АИС112М6	2,2	935	79	0,76	6,5	2,1	2	5,6	25
АИС132С6	3	960	81	0,76	6,5	2,1	2,1	7,4	35
АИС132МА6	4	960	82	0,76	6,5	2,1	2,1	9,5	47,6
АИС132МВ6	5,5	960	84	0,77	6,5	2,1	2,1	12,6	50,7
АИС160М6	7,5	970	86	0,78	6,5	2,1	2	16,9	70
АИС160Л6	11	970	87,5	0,79	6,5	2,1	2	24,2	87
АИС180Л6	15	970	89	0,81	6,5	2	2,2	31,6	122
АИС200ЛА6	18,5	980	90	0,81	7	2,1	2,1	38,6	236
АИС200ЛВ6	22	980	90	0,83	7	2,1	2	44,7	247
АИС225М6	30	980	91,5	0,84	7	2,1	2	59,3	287
АИС250М6	37	980	92	0,86	7	2,1	2,1	71	355
АИС280С6	45	980	92,5	0,86	7	2	2,1	86	444
АИС280М6	55	980	92,8	0,86	7	2	2,1	104	498
АИС315С6	75	985	93,5	0,86	6,7	2	2	142	859
АИС315М6	90	985	93,8	0,86	6,7	2	2	169	950
АИС315ЛА6	110	985	94	0,86	6,7	2	2	217	1031
АИС315ЛВ6	132	985	94,2	0,87	6,7	2	2	245	1107
АИС355М16	160	990	94,5	0,88	6,7	2	1,9	292	1550
АИС355М6	200	990	94,5	0,88	6,7	2	1,9	365	1600
АИС355М6	250	990	94,5	0,88	6,7	2	1,9	457	1700

2р=8, n=750 об./мин.

АИС71А8	0,09	680	48	0,56	3	1,5	1,7	0,51	5,6
АИС71В8	0,12	690	51	0,59	2,7	1,6	1,7	0,61	6
АИС80А8	0,18	645	51	0,61	3,3	1,9	1,8	0,83	9,4
АИС80В8	0,25	645	54	0,61	3,3	1,9	1,8	1,1	10,1
АИС80С8	0,37	675	62	0,61	4	1,9	1,8	1,49	14,8
АИС90С8	0,37	680	63	0,63	4	1,9	1,8	1,49	12,5
АИС90Л8	0,55	680	63	0,61	4	2	1,8	2,17	15,3
АИС100ЛА8	0,75	680	70	0,67	4	2	1,8	2,43	17,2
АИС100ЛВ8	1,1	680	72	0,69	5	2	1,8	3,36	19,5

Тип ЭД	P, кВт	n, об./мин.	КПД, %	cos φ	I <sub>p</sub> /I <sub>n</sub>	M <sub>p</sub> /M <sub>n</sub>	M <sub>max</sub> /M <sub>n</sub>	I <sub>n</sub> , А (U=380 В)	Масса, кг
АИС112М8	1,5	690	74	0,7	5	2	1,8	4,4	25,5
АИС132S8	2	710	79	0,71	6	2	1,8	6	34,2
АИС132М8	3	710	80	0,73	6	2	1,8	7,8	40
АИС160МА8	4	720	81	0,73	6	2	1,9	10,3	59
АИС160МВ8	5,5	720	83	0,74	6	2	2	13,6	69
АИС160L8	7,5	720	85	0,75	6	1,9	2,2	17,9	87
АИС180L8	11	715	87,4	0,73	6	1,9	2,2	26,2	125
АИС200L8	15	730	88	0,76	6,6	2	2	34,1	236
АИС225S8	18,5	730	90	0,76	6,6	2	1,9	41,1	274
АИС225М8	22	730	90,5	0,78	6,6	2	1,9	48,9	290
АИС250М8	30	735	91	0,79	6,5	2	1,9	63	370
АИС280S8	37	740	91,5	0,79	6,6	2	1,9	78	488
АИС280М8	45	740	92	0,79	6,6	2	1,9	94	563
АИС315S8	55	735	92,8	0,81	6,2	2	1,8	111	852
АИС315М8	75	735	93,5	0,81	6,2	2	1,8	150	933
АИС315LА8	90	735	93,8	0,82	6,4	2	1,8	178	1027
АИС315LВ8	110	735	94	0,82	6,4	2	1,8	217	1117
АИС355МА8	132	740	93,7	0,82	6,4	2	1,8	261	2000
АИС355МВ8	160	740	94,2	0,82	6,4	2	1,8	315	2150
АИС355L8	200	740	94,5	0,83	6,4	2	1,8	387	2250

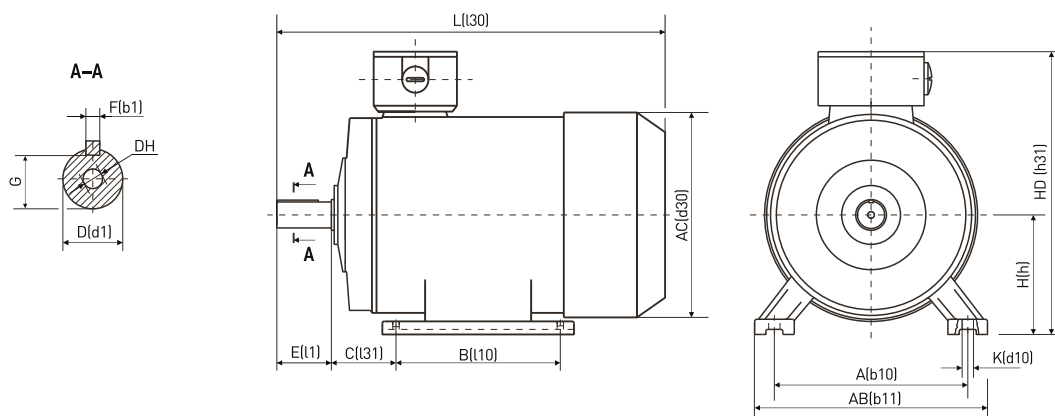

Монтажное исполнение IM1081(B3)

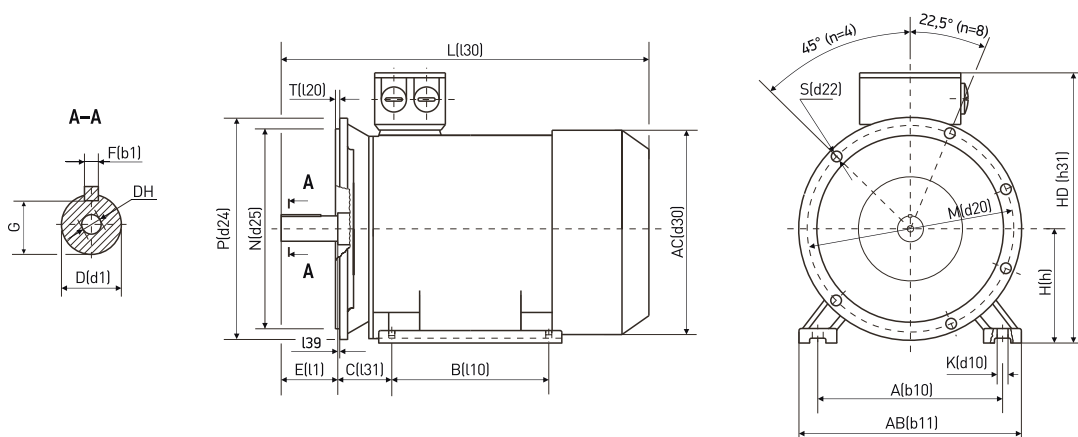

Монтажное исполнение IM2081 (B35)

Тип ЭД	Габаритные размеры, мм						Установочные и присоединительные размеры, мм														
	Полюсов	L (l30)	HD (h31)	H (h)	AC (d30)	B (l10)	Кол. отв. фланца Flange Holes	A (b10)	AB (b11)	C (l31)	E (l1)	T (l20)	D (d1)	G	F (b1)	DH	P (d24)	N (d25)	M (d20)	S (d22)	K (d10)
АИС56	2,4	199	156	56	110	71	4	90	115	36	20	2,5	9	7,2	3	M4x12	120	80	100	7	5,8
АИС63	2,4,6	221	174	63	123	80	4	100	137	40	23	2,5	11	8,5	4	M4x12	140	95	115	10	7
АИС71	2,4,6	247	198	71	137	90	4	112	133	45	30	2,5	14	11	5	M5x12	160	110	130	10	7
АИС80	2,4,6,8	290	216	80	155	100	4	125	157	50	40	3	19	15,5	6	M6x16	200	130	165	12	10
АИС90S	2,4,6,8	315	234	90	175	100	4	140	175	56	50	3	24	20	8	M8x19	200	130	165	12	10
АИС90L	2,4,6,8	340	234	90	175	125	4	140	175	56	50	3,5	24	20	8	M8x19	200	130	165	12	10
АИС100L	2,4,6,8	382	260	100	195	140	4	160	200	63	60	3,5	28	24	8	M10x22	250	180	215	15	12
АИС112M	2,4,6,8	400	252	112	220	140	4	190	226	70	60	3,5	28	24	8	M10x22	250	180	215	15	12
АИС132S	2,4,6,8	469	330	132	258	140	4	216	260	89	80	3,5	38	33	10	M12x28	300	230	265	15	12
АИС132M	2,4,6,8	508	330	132	258	178	4	216	260	89	80	4	38	33	10	M12x28	300	230	265	15	12
АИС160M	2,4,6,8	613	415	160	315	210	4	254	314	108	110	4	42	37	12	M16x36	350	250	300	19	15
АИС160L	2,4,6,8	658	415	160	315	254	4	254	314	108	110	5	42	37	12	M16x36	350	250	300	19	15
АИС180M	2,4,6,8	700	455	180	355	241	4	279	355	121	110	5	48	42,5	14	M16x36	350	250	300	19	15
АИС180L	2,4,6,8	740	455	180	355	279	4	279	355	121	110	5	48	42,5	14	M16x36	350	250	300	19	15
АИС200L	2,4,6,8	770	505	200	397	305	4	318	395	133	110	5	55	49	16	M20x42	400	300	350	19	19
АИС225S	2,4,6,8	815	560	225	445	286	8	356	435	149	140	5	60	53	18	M20x42	450	350	400	19	19
АИС225M	2	820	560	225	445	311	8	356	435	149	110	5	55	49	16	M20x42	450	350	400	19	19
АИС225M	4,6,8	845	560	225	445	311	8	356	435	149	140	5	60	53	18	M20x42	450	350	400	19	19
АИС250M	2	920	615	250	485	349	8	406	490	168	140	5	60	52,3	18	M20x42	550	450	500	19	24
АИС250M	4,6,8	920	615	250	485	349	8	406	490	168	140	5	65	58	18	M20x42	550	450	500	19	24
АИС280S	2	995	680	280	547	368	8	457	550	190	140	5	65	58	18	M20x42	550	450	500	19	24
АИС280S	4,6,8	995	680	280	547	368	8	457	550	190	140	5	75	67,5	20	M20x42	550	450	500	19	24
АИС280M	2	1045	680	280	547	419	8	457	550	190	140	5	65	58	18	M20x42	550	450	500	19	24
АИС280M	4,6,8	1045	680	280	547	419	8	457	550	190	140	5	75	67,5	20	M20x42	550	450	500	19	24
АИС315S	2	1185	845	315	620	406	8	508	635	216	140	6	65	58	18	M20x42	660	550	600	24	28
АИС315S	4,6,8,10	1220	845	315	620	406	8	508	635	216	170	6	80	71	22	M20x42	660	550	600	24	28

Тип ЭД	Габаритные размеры, мм						Установочные и присоединительные размеры, мм													
	Полюсов	L (l30)	HD (h31)	H (h)	AC (d30)	B (l10)	Кол. отв. фланца Flange Holes	A (b10)	AB (b11)	C (l31)	E (l1)	T (l20)	D (d1)	G	F (b1)	P (d24)	N (d25)	M (d20)	S (d22)	K (d10)
АИС315М	2	1290	845	315	620	457	8	508	635	216	140	6	65	58	18	660	550	600	24-8	28
АИС315М	4,6,8,10	1325	845	315	620	457	8	508	635	216	170	6	80	71	22	660	550	600	24-8	28
АИС315L	2	1290	845	315	620	508	8	508	635	216	140	6	65	58	18	660	550	600	24-8	28
АИС315L	4,6,8,10	1325	845	315	620	508	8	508	635	216	170	6	80	71	22	660	550	600	24-8	28
АИС355М	2	1500	1010	355	698	560	8	610	730	254	140	6	75	67,5	20	800	800	740	24-8	28
АИС355М	4,6,8,10	1530	1010	355	698	560	8	610	730	254	170	6	95	86	25	800	680	740	24-8	28
АИС355L	2	1500	1010	355	698	630	8	610	730	254	140	6	75	67,5	20	800	680	740	24-8	28
АИС355L	4,6,8,10	1530	1010	355	698	630	8	610	730	254	170	6	95	86	25	800	680	740	24-8	28

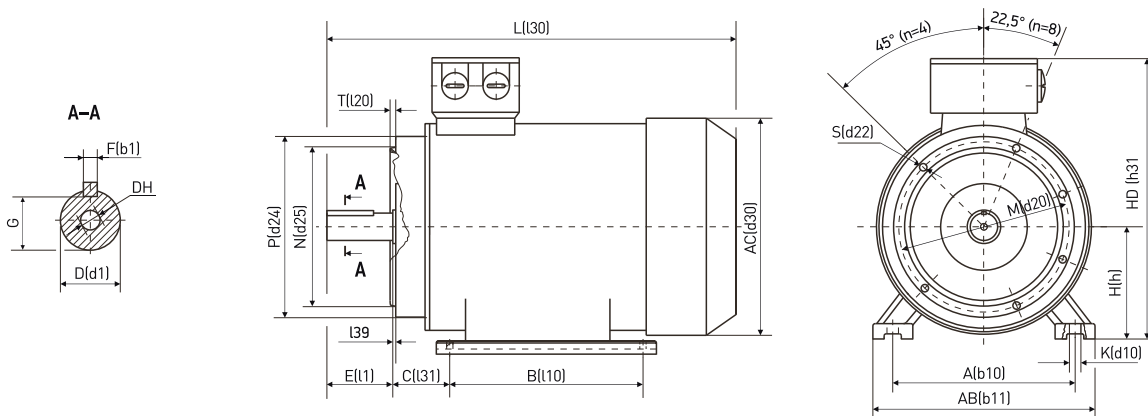

### Монтажное исполнение IM2181 (B34)

Тип ЭД	Габарит. разм. мм						Установочные и присоединительные размеры, мм														
	Полюсов	L (l30)	HD (h31)	H (h)	AC (d30)	B (l10)	Кол. отв. фланца Flange Holes	A (b10)	AB (b11)	C (l31)	E (l1)	T (l20)	D (d1)	G	F (b1)	DN	P (d24)	N (d25)	M (d20)	S (d22)	K (d10)
АИС56	2,4	199	156	56	110	71	4	90	115	36	20	3	9	7,2	3	M4x12	80	50	65	M5	5,8
АИС63	2,4,6	221	174	63	123	80	4	100	137	40	23	3	11	8,5	4	M4x12	90	60	75	M5	7
АИС71	2,4,6,8	247	198	71	137	90	4	112	133	45	30	3,5	14	11	5	M5x12	105	70	85	M6	7
АИС80	2,4,6,8	290	216	80	155	100	4	125	157	50	40	3,5	19	15,5	6	M6x16	120	80	100	M6	10
АИС90S	2,4,6,8	315	234	90	175	100	4	140	175	56	50	3,5	24	20	8	M8x19	140	95	115	M8	10
АИС90L	2,4,6,8	340	234	90	175	125	4	140	175	56	50	3,5	24	20	8	M8x19	140	95	115	M8	10
АИС100L	2,4,6,8	382	260	100	195	140	4	160	200	63	60	4	28	24	8	M10x22	160	110	130	M10	12
АИС112М	2,4,6,8	400	252	112	220	140	4	190	226	70	60	4	28	24	8	M10x22	160	110	130	M10	12
АИС132S	2,4,6,8	469	330	132	258	140	4	216	260	89	80	4	38	33	10	M12x28	200	130	165	M12	12
АИС132М	2,4,6,8	508	330	132	258	178	4	216	260	89	80	4	38	33	10	M12x28	200	130	165	M12	12
АИС160М	2,4,6,8	613	415	160	315	210	4	254	314	108	110	5	42	37	12	M16x36	250	180	215	M16	15
АИС160L	2,4,6,8	658	415	160	315	254	4	254	314	108	110	5	42	37	12	M16x36	250	180	215	M16	15

## Асинхронные однофазные электродвигатели серии АИСЕ по стандарту DIN (CENELEC) с пусковым и рабочим конденсаторами

Двигатели серии АИСЕ с привязкой мощностей по стандартам CENELEC, предназначены для использования с промышленным и бытовым оборудованием. Электродвигатели АИСЕ, укомплектованные одним рабочим конденсатором, имеют пониженный пусковой момент и применяются для привода оборудования, где не требуется высокий пусковой момент. При использовании привода оборудования, которому требуется больший пусковой момент (компрессоры, холодильные установки, мотор редукторы и т. д.), используются электродвигатели АИСЕ, укомплектованные помимо рабочего конденсатора, пусковым конденсатором. Отключение рабочего конденсатора происходит автоматически при помощи центробежного выключателя пускового конденсатора. Наличие автоматического отключения рабочего конденсатора позволяет использовать электродвигатели АИСЕ в оборудовании с автоматическим пуском электродвигателя. Так как электродвигатели АИСЕ соответствуют требованиям евростандарта CENELEC, они находят широкое применение в составе импортного оборудования во всех отраслях промышленности.

Электродвигатель предназначен для режима работы S1, от сети переменного тока 50 Гц напряжением 215–230 В. Климатическое исполнение и категория размещения У2, степень защиты IP55. Класс изоляции В. Присоединительные размеры соответствуют трехфазным электродвигателям евростандарта CENELEC.

### Структура условного обозначения



### Исполнение двигателя по способу монтажа

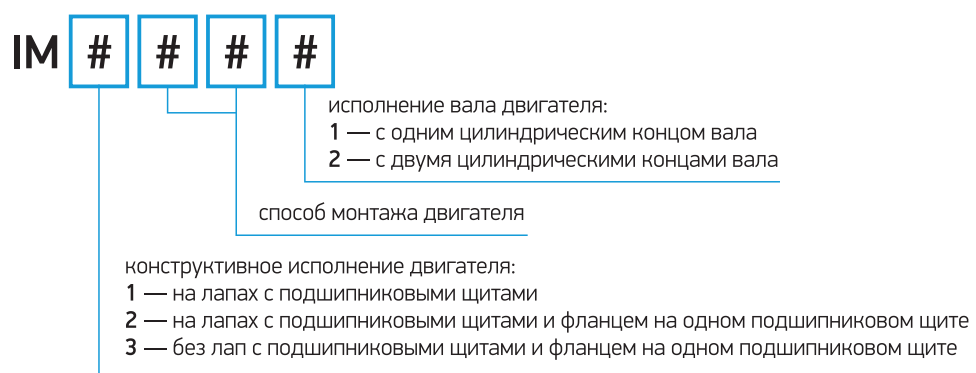



**n=3000 об./мин.**

Тип ЭД	Рн, кВт	n, об./мин.	КПД, %	cos φ	In, А (U=220 В)	In/In	Mп/Мн	Mmax/ МН	Пуск. μf/v	раб. μf/v	Масса, кг
АИСЕ63А2*	0,18	2790	65	0,92	1,37	2,8	1,7	0,40	—	—	6,5
АИСЕ63В2*	0,25	2790	66	0,92	1,9	3,0	1,7	0,40	—	—	6,5
АИСЕ71А2	0,37	2800	67	0,92	2,7	5,5	1,6	1,8	50/250	8/450	10
АИСЕ71В2	0,55	2800	70	0,92	3,9	5,5	1,6	1,8	100/250	15/450	11
АИСЕ80А2	0,75	2800	73	0,95	4,9	5,5	1,6	1,8	100/250	25/450	14
АИСЕ80В2	1,1	2800	75	0,95	7	5,5	1,6	1,8	100/250	30/450	15
АИСЕ90А2	1,5	2800	76	0,95	9,4	5,5	1,6	1,8	200/250	40/450	22
АИСЕ90L2	2,2	2800	77	0,95	13,7	5,5	1,6	1,7	300/250	50/450	24
АИСЕ100L2	3	2800	79	0,95	18,2	6	1,6	1,7	350/250	55/450	24
АИСЕ112М2	3,7	2800	80	0,95	22,1	6	1,6	1,7	350/250	60/450	46

**n=1500 об./мин.**

АИСЕ63А4*	0,12	1390	57	0,90	1,06	1,6	1,7	0,40	—	—	6,3
АИСЕ63В4*	0,18	1390	59	0,90	1,5	1,7	1,7	0,35	—	—	6,3
АИСЕ71А4	0,25	1400	62	0,92	2	5	1,6	1,7	75/250	15/450	9
АИСЕ71В4	0,37	1400	65	0,92	2,8	5	1,6	1,7	75/250	15/450	10
АИСЕ80А4	0,55	1400	69	0,92	3,95	5	1,6	1,7	100/250	15/450	13
АИСЕ80В4	0,75	1400	71	0,95	5,05	5	1,6	1,7	100/250	25/450	14
АИСЕ90А4	1,1	1400	72	0,95	7,3	5	1,6	1,7	150/250	30/450	21
АИСЕ90L4	1,5	1400	74	0,95	9,7	5	1,6	1,7	200/250	40/450	23
АИСЕ100А4	2,2	1400	76	0,95	13,9	5	1,6	1,7	300/250	50/450	32
АИСЕ100LВ4	3	1400	78	0,95	18,4	5	1,6	1,7	350/250	55/450	33
АИСЕ112М4	3,7	1400	79	0,95	22,4	5,5	1,6	1,7	350/250	60/450	44

\*электродвигатель только с рабочим конденсатором

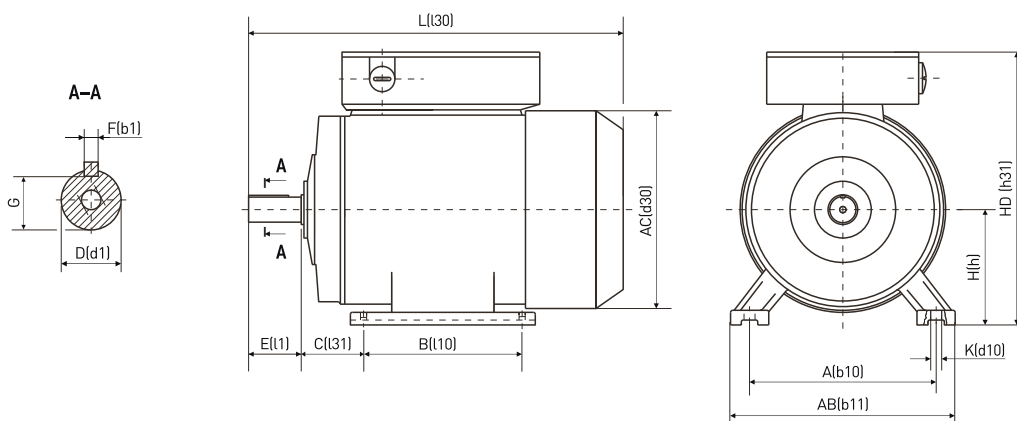

**Монтажное исполнение IM1081(B3)**

Тип ЭД	Полюсов	Габаритные размеры, мм					Установочные и присоединительные размеры, мм								
		L (l30)	HD (h31)	H (h)	AC (d30)	A (b10)	AB (b11)	B (l10)	C (l31)	E (l1)	D (d1)	G	F (b1)	K (d10)	
АИСЕ63	2,4	217	182	63	120	100	135	80	40	23	11	8,5	4	7	
АИСЕ71	2,4	250	202	71	136	112	150	90	45	30	14	11	5	7	
АИСЕ80	2,4	310	227	80	160	125	153	100	50	40	19	15,5	6	10	
АИСЕ90L	2,4	340	246	90	175	140	172	125	56	50	24	20	8	10	
АИСЕ100L	2,4	425	250	100	196	160	200	140	63	60	28	24	8	12	
АИСЕ112М	2,4	450	285	112	220	190	230	140	70	60	28	24	8	12	

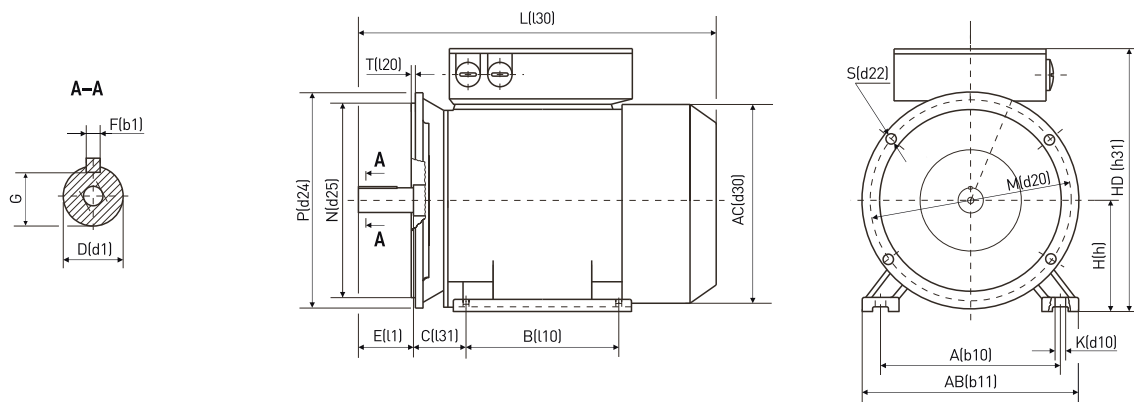

### Монтажное исполнение IM2081(B35)

Тип ЭД	Полюсов	Габаритные размеры, мм					Установочные и присоединительные размеры, мм												
		L (l30)	HD (h31)	H (h)	AC (d30)	B (l10)	A (b10)	AB (b11)	C (l31)	E (l1)	T (l20)	D (d1)	G	F (b1)	P (d24)	N (d25)	M (d20)	S (d22)	K (d10)
АИСЕ63	2,4	217	182	63	120	80	100	135	40	23	3	11	8,5	4	140	95	115	10	7
АИСЕ71	2,4	250	202	71	136	90	112	150	45	30	3,5	14	11	5	160	110	130	12	7
АИСЕ80	2,4	310	227	80	160	100	125	153	50	40	3,5	19	15,5	6	200	130	165	12	10
АИСЕ90L1	2,4	340	246	90	175	125	140	172	56	50	3,5	24	20	8	200	130	165	12	10
АИСЕ90L2	2,4	340	246	90	175	125	140	172	56	50	3,5	24	20	8	200	130	165	12	10
АИСЕ100L	2,4	425	250	100	196	140	160	200	63	60	4	28	24	8	250	180	215	15	12
АИСЕ112M	2,4	450	285	112	220	140	190	230	70	60	4	28	24	8	250	180	215	15	12

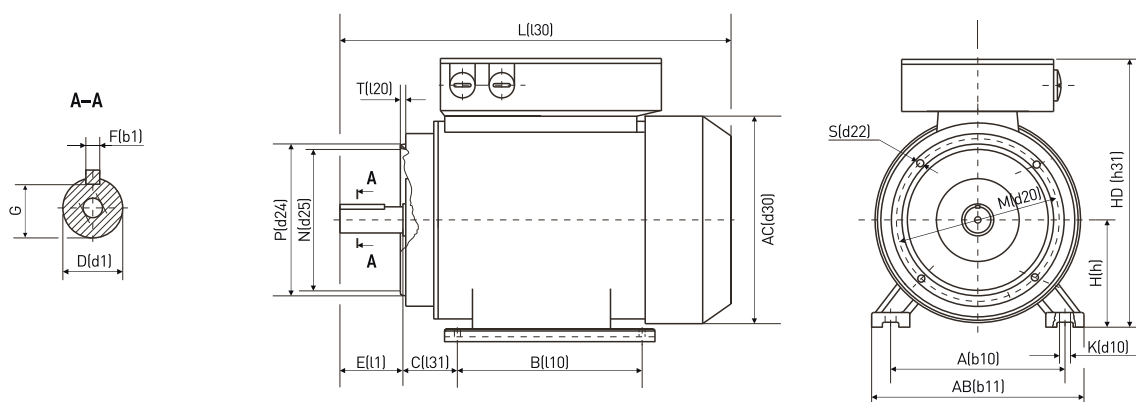

### Монтажное исполнение IM2181(B34)

Тип ЭД	Полюсов	Габаритные размеры, мм					Установочные и присоединительные размеры, мм												
		L (l30)	HD (h31)	H (h)	AC (d30)	B (l10)	A (b10)	AB (b11)	C (l31)	E (l1)	T (l20)	D (d1)	G	F (b1)	P (d24)	N (d25)	M (d20)	S (d22)	K (d10)
АИСЕ63	2,4	217	182	63	120	80	100	135	40	23	2,5	11	8,5	4	90	60	75	M5	7
АИСЕ71	2,4	250	202	71	136	90	112	150	45	30	2,5	14	11	5	105	70	85	M6	7
АИСЕ80	2,4	310	227	80	160	100	125	153	50	40	3	19	15,5	6	120	80	100	M6	10
АИСЕ90L1	2,4	340	246	90	175	125	140	172	56	50	3	24	20	8	140	95	115	M8	10
АИСЕ90L2	2,4	340	246	90	175	125	140	172	56	50	3	24	20	8	140	95	115	M8	10
АИСЕ100L	2,4	425	250	100	196	140	160	200	63	60	3,5	28	24	8	160	110	130	M8	12
АИСЕ112M	2,4	450	285	112	220	140	190	230	70	60	3,5	28	24	8	160	110	130	M8	12

● Производитель оставляет за собой право вносить изменения в данные, содержащиеся в каталоге.

656064, Россия, Алтайский край, г. Барнаул, ул. Гридасова, д. 21

тел./факс: +7 (3852) 22-30-01, 29-90-01, 29-90-02, 59-40-90

эл. почта: [info@en22.ru](mailto:info@en22.ru), [energo@en22.ru](mailto:energo@en22.ru)

сайт: [www.en22.ru](http://www.en22.ru)



